

SIGMA

CABLE RELEASE CR-51

使用説明書	1
Instructions	3
Bedienungsanleitung	5
Mode d'emploi	7
Instrucciones	9
Istruzioni per l'uso	11
用户手册	13
用戶手冊	15
사용자 설명서	17
Руководство По Эксплуатации	19
Caution note	21

図1-6

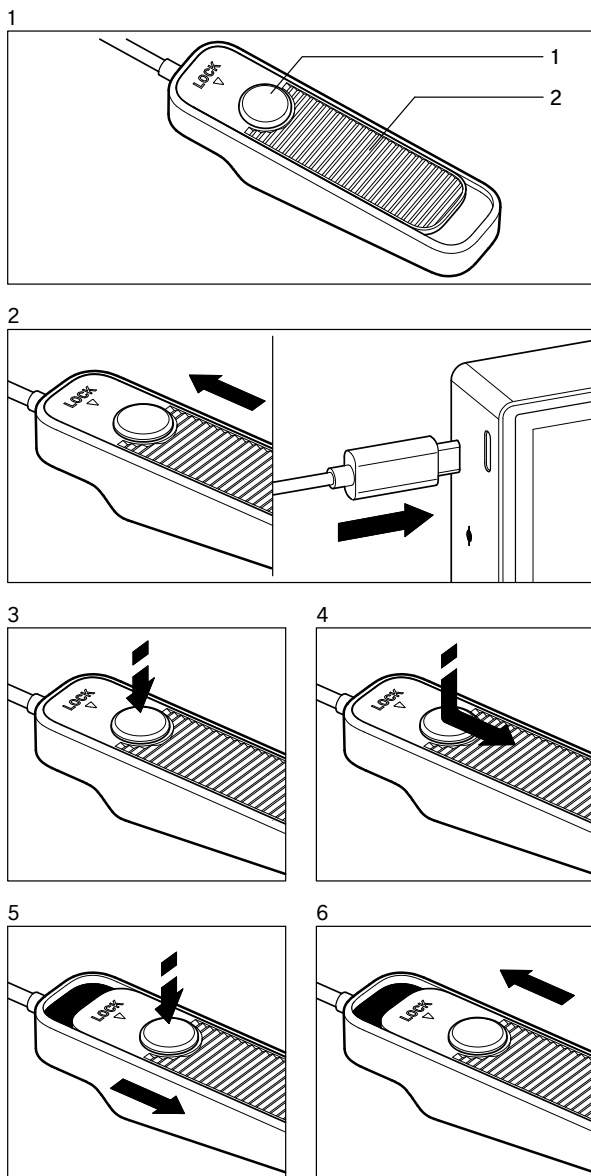

このたびはシグマ製品をお買い上げ頂きありがとうございます。このケーブルリリーススイッチをカメラに接続することにより、カメラから離れてシャッターを切ることができます。

警告:ケーブルリリーススイッチは、お子様の手の届かない場所に保管して下さい。ケーブルを首に巻き付けると、窒息することがあります。

各部の名称(図1)

1. シャッターボタン
2. ロックプレート

対応機種について

このケーブルリリーススイッチは、以下のカメラにご使用になれます。他のカメラでは使用できません。

- Sigma BF (C361)

使い方

ロックプレートがロック位置になっていないことを確認し、ケーブルリリーススイッチのコネクタをカメラのUSB端子にしっかりと差込みます(図2)。あとは、カメラ本体のシャッターボタンの操作と同じ要領で撮影してください(図3)。

このケーブルリリーススイッチは、バルブ撮影時に便利なロック機構がついています。シャッターボタンを押してカメラのシャッターが開いた後に、シャッターボタンを押したままロック方向にスライドすると、指を離してもシャッ

ターボタンが押されたままの状態でもロックされます(図4)。もしくは、あらかじめロックプレートをロック方向にスライドした後に、シャッターボタンを押してもロックされます(図5)。

シャッターを閉じるには、ロックプレートをロック位置と反対方向にスライドさせてください(図6)。

ご注意

- シャッターボタンがロックされた状態でカメラに取り付けると、不用意にシャッターが切れてしまいます。必ずシャッターボタンがロックされていないことを確認してからカメラに取り付けてください。
- 撮影後、ケーブルリリーススイッチのシャッターボタンをロックしたままにすると、カメラのバッテリーが消耗しますので、必ずロックを解除してください。

主な仕様

ケーブルの長さ	約 1 m
寸法(幅 × 高さ × 奥行)	26.7 mm × 19.5 mm × 100.8mm
(突起部を除く)	

Fig. 1-6

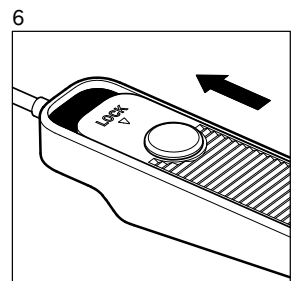
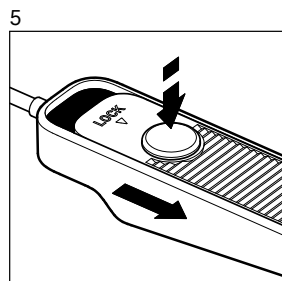
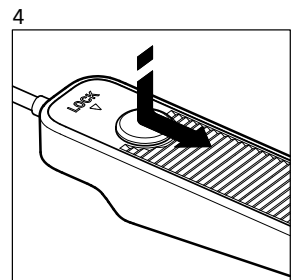
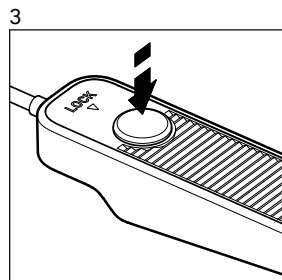
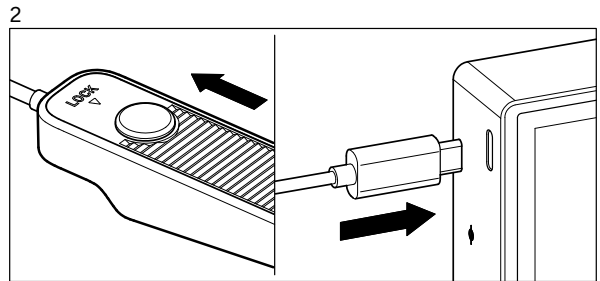
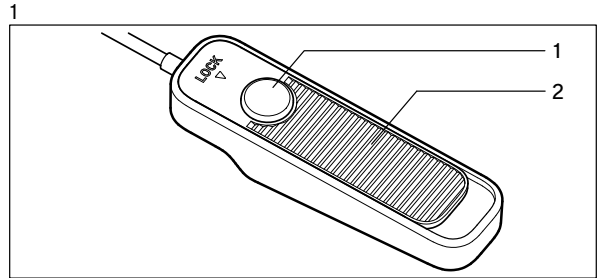

CABLE RELEASE CR-51

ENGLISH Instructions

4

Thank you for purchasing this Sigma product. Connecting this Cable Release Switch to the camera body allows shooting while you are away from the camera body.

Notice: Please store the Cable Release Switch away from children. Playing with the cable around one's neck can cause strangulation.

DESCRIPTION OF THE PARTS (fig.1)

1. Shutter Button
2. Lock Plate

COMPATIBILITY

The Cable Release Switch is compatible with the following cameras.

- Sigma BF (C361)

USAGE

Make sure that the lock plate is unlocked and connect the Cable Release Switch with the USB terminal of the camera (fig.2). After that, you can take photos in the same manner by using the Cable Release Switch's shutter button, instead of the camera body's shutter release button (fig.3). This Cable Release Switch is equipped with a locking system, which is useful for Bulb shooting. To use the Lock, slide the shutter button in the

direction of the arrow, as shown (fig.4). After sliding it as shown by figure 4, the shutter will remain in the open position, even when you remove your finger from the shutter button. It is also possible to lock the plate by sliding it downward first and pressing the button afterwards, as shown in (fig.5).

To close the shutter of the camera, slide the lock plate upward, as shown in (fig.6)

NOTICE

- Do not attach Cable Release Switch to the camera, if its shutter button is in the locked position. Otherwise, the shutter will be released prematurely. Please confirm that the shutter button of the cable release is in the unlocked position, before attaching it to the camera.
- The camera's battery will be drained if the shutter button of the cable release is kept in the locked position after shooting.

TECHNICAL SPECIFICATIONS

Length of cable	approx. 1 m
Dimensions (Width × Height × Depth)	26.7 mm × 19.5 mm × 100.8mm

Abb. 1-6

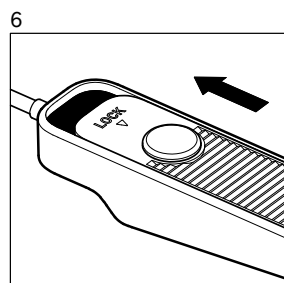
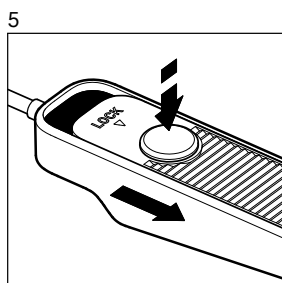
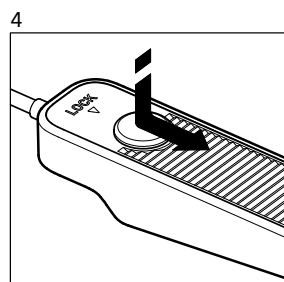
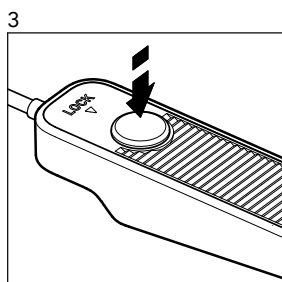
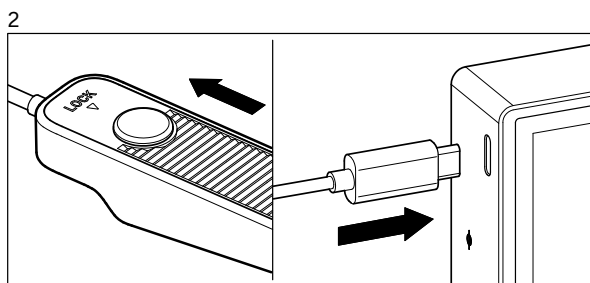
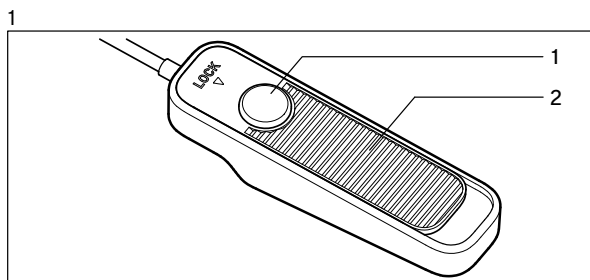

Vielen Dank, dass Sie sich für dieses Sigma Produkt entschieden haben. Das Anbringen des Kabelfernauslösers an der Kamera ermöglicht es Ihnen, Ihre Kamera aus der Entfernung auszulösen.

Hinweis: Bitte bewahren Sie den Kabelfernauslöser außerhalb der Reichweite von Kindern auf. Verfängt sich das Kabel um den Hals, besteht Strangulierungsgefahr.

BESCHREIBUNG DER TEILE (Abb.1)

1. Auslöser
2. Verriegelungsplatte

KOMPATIBILITÄT

Der Kabelfernauslöser ist mit folgenden Kameras kompatibel.

- Sigma BF (C361)

GEBRAUCH

Vergewissern Sie sich, dass die Verriegelungsplatte nicht verriegelt ist und verbinden den Kabelfernauslöser mit dem USB-Anschluss der Kamera (Abb.2). Nun können Sie anstatt über den Auslöser der Kamera auf die gleiche Art und Weise über den Auslöser des Kabelfernauslösers Aufnahmen erstellen. (Abb.3).

Der Kabelfernauslöser ist mit einem Verriegelungssystem ausgestattet, das sehr hilfreich für Bulb-Aufnahmen ist. Um bei Bulb-Aufnahmen die Verriegelung zu nutzen, drücken Sie den Auslöser und schieben Sie die Verriegelungsplatte bei gedrücktem Auslöser in Richtung des Pfeils (Abb.4). Nach dem Verschieben, wie es in der Abbildung 4 gezeigt wird, bleibt der Verschluss offen, auch wenn Sie den Finger vom Auslöser nehmen.

Es ist ebenso möglich, zuerst die Verriegelungsplatte zu verschieben und zu verriegeln und anschließend den Auslöser zu drücken (Abb.5).

Um den Verschluss der Kamera zu schließen, schieben Sie die Verriegelungsplatte zurück, wie in (Abb.6) gezeigt.

HINWEIS

- Bringen Sie den Kabelfernauslöser nicht an der Kamera an, sofern der Auslöser in der verriegelten Position ist. Andernfalls wird der Verschluss vorzeitig ausgelöst werden.
- Der Kamera-Akku entleert sich, wenn der Auslöser des Kabelauslösers nach den Aufnahmen in der verriegelten Position verbleibt.

TECHNISCHE DATEN

Kabellänge	ca. 1 m
Abmessungen (L × B × T)	26.7 mm × 19.5 mm × 100.8mm

Fig. 1-6

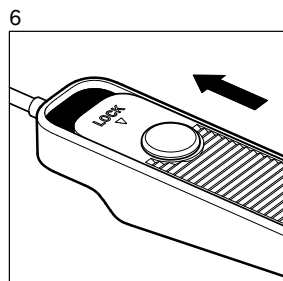
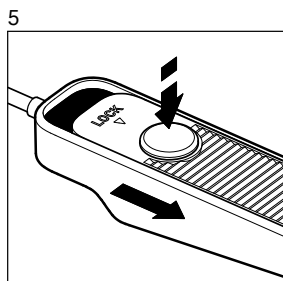
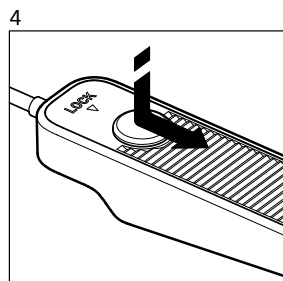
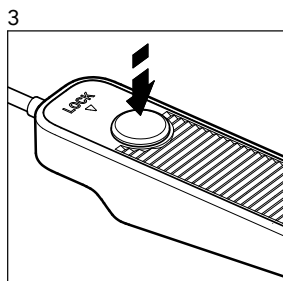
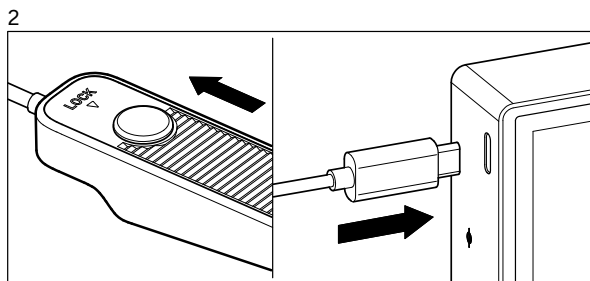
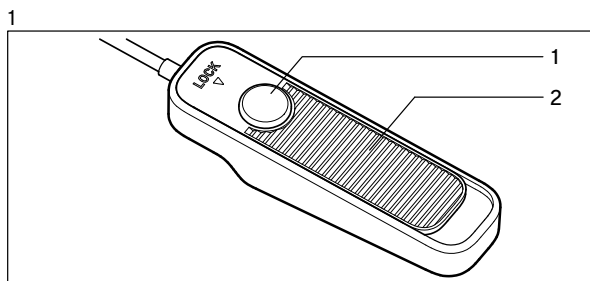

Merci d'avoir acheté ce produit Sigma. En connectant cette télécommande filaire à l'appareil, vous pourrez déclencher en étant à distance du boîtier.

Avertissement: Veuillez tenir cette télécommande filaire hors de portée des enfants. Jouer avec le câble pourrait provoquer un étranglement.

DESCRIPTION OF THE PARTS (fig.1)

1. Déclencheur
2. Platine de verrouillage

COMPATIBILITE

Cette télécommande filaire est utilisable avec les appareils suivants:

- Sigma BF (C361)

UTILISATION

Assurez-vous que la platine de verrouillage n'est pas verrouillée et connectez la télécommande à la prise USB de l'appareil (fig 2). Vous pouvez alors prendre des photos en appuyant sur le bouton de déclenchement de la télécommande comme vous le feriez avec le déclencheur du boîtier (fig.3).

Cette télécommande filaire est équipée d'un système de verrouillage utilisable en pose longue B. Pour utiliser cette fonction, appuyez sur le

déclencheur et faites le glisser vers l'arrière comme indiqué (fig.4). Une fois la platine en position de verrouillage, l'obturateur demeure ouvert même lorsque vous cessez d'appuyer.

Il est aussi possible d'activer le verrouillage en faisant d'abord glisser la platine et en appuyant ensuite sur le déclencheur (fig.5).

Pour fermer l'obturateur, replacez la platine dans sa position d'origine (fig.6).

REMARQUES

- Ne connectez pas la télécommande à l'appareil si la platine est en position de verrouillage. Sinon, l'obturateur serait activé prématurément. Vérifiez donc la position du déclencheur avant toute connexion.
- La batterie du boîtier se décharge si le bouton de déclenchement est maintenu en position verrouillée après la prise de vue.

SPÉCIFICATIONS TECHNIQUES

Longueur du câble	env. 1 m
Dimensions (l × H × L)	26.7 mm × 19.5 mm × 100.8mm

Fig. 1-6

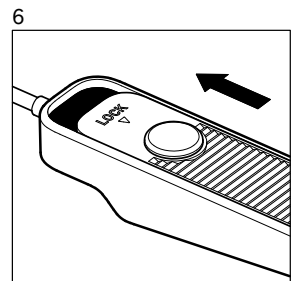
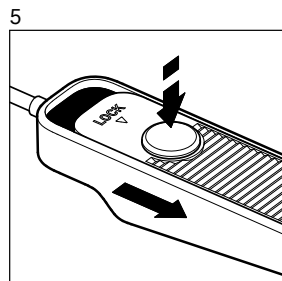
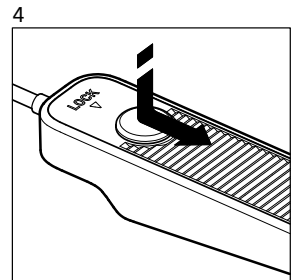
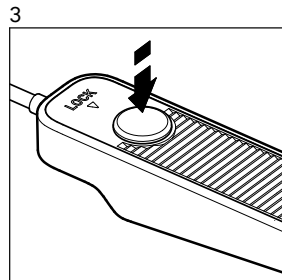
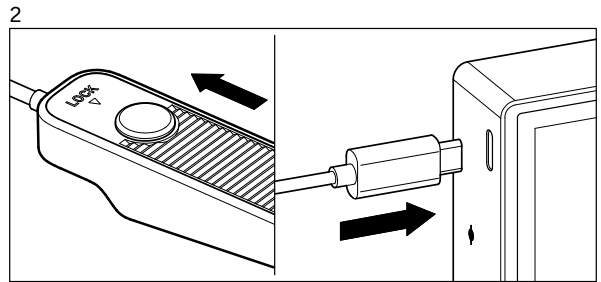
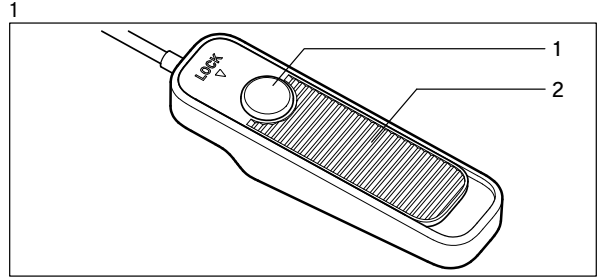

Agradecemos la compra de este producto Sigma. Al conectar este cable disparador al cuerpo de la cámara, le permite tomar fotografías mientras se encuentra apartado de la misma.

Noticias: Por favor, guarde el cable disparador alejado de los niños. Si juegan con el cable alrededor del cuello de una persona podría causar estrangulación.

DESCRIPCIÓN DE LAS PARTES (fig.1)

1. Botón de disparo
2. Placa de bloqueo

COMPATIBILIDAD

El cable disparador es compatible con las siguientes cámaras.

- Sigma BF (C361)

USO

Asegúrese de que la placa de bloqueo está desbloqueada y conecte el cable disparador con el terminal al USB de la cámara (fig.2). Después, usted ya puede capturar fotos con el cable disparador de la misma manera que lo haría con el botón obturador del cuerpo de la cámara (fig.3). Este cable disparador está equipado con un sistema de bloqueo, muy útil para la fotografía

en Bulb. Para utilizar el bloqueo, deslice el botón del disparador en la dirección de la flecha, como se muestra (fig.4). Una vez deslizada, como se muestra en la figura 4, el obturador permanecerá en posición abierto, incluso cuando se quite el dedo del botón de disparo.

También es posible bloquear la placa deslizándola hacia abajo primero y presionando el botón después, como se muestra en (fig.5).

Para cerrar el obturador de la cámara, deslice la placa de bloqueo hacia arriba, tal y como se muestra (fig.6)

AVISO

- No conecte el cable disparador a la cámara, si su botón obturador está en la posición de bloqueo. De lo contrario, el obturador se disparará de forma prematura. Por favor, confirme que el botón de disparo del cable disparador está en la posición de desbloqueo, antes de conectarlo a la cámara.
- La batería de la cámara se agotará si el botón de disparo del cable disparador se mantiene en la posición de bloqueo después de disparar.

ESPECIFICACIONES TÉCNICAS

Longitud del cable	1 m aprox.
Dimensiones (Ancho × Alto × Profundo)	26.7 mm × 19.5 mm × 100.8mm

Fig. 1-6

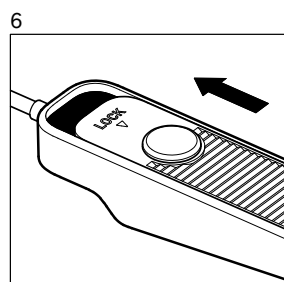
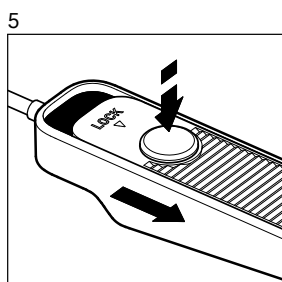
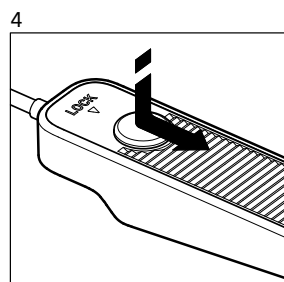
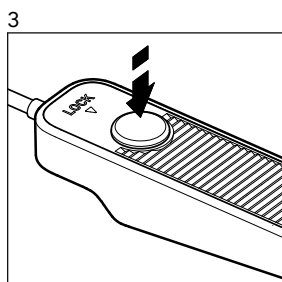
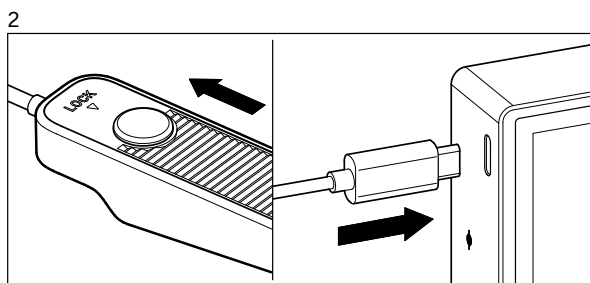
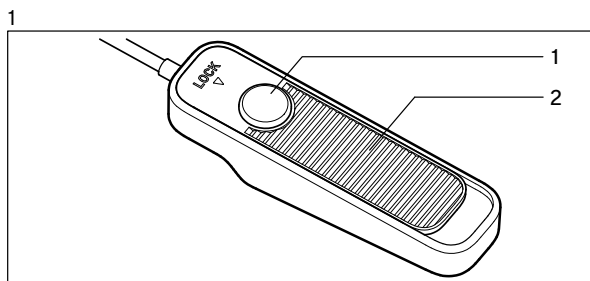

Grazie per aver acquistato un prodotto Sigma. Collegando questo Cavo di Scatto alla fotocamera è possibile scattare foto rimanendo distanti dalla fotocamera.

Attenzione: Riponete questo cavo fuori dalla portata dei bambini. Avvolgendolo attorno al collo potrebbero strangolarsi.

NOMENCLATURA (fig.1)

1. Pulsante di scatto
2. Piastra di blocco

COMPATIBILITÀ

Il Cavo di Scatto è compatibile con le seguenti fotocamere

- Sigma BF (C361)

USO

Assicurarsi che la Piastra di blocco sia sbloccata. Collegare il Cavo di Scatto alla porta USB della fotocamera (fig.2) Fatto questo potete scattare foto usando il pulsante del Cavo di scatto, come fosse il pulsante di scatto della fotocamera (fig.3) Il Cavo di Scatto è dotato di sistema di blocco, utile per la posa B. Per usare il Blocco, far scivolare il pulsante di scatto nella direzione indicata dalla freccia, come vedete in fig.4. Una volta fatto,

l'otturatore rimarrà aperto, anche se smettete di premere sul pulsante di scatto. E' possibile far scivolare la Piastra di blocco prima e dopo premere il pulsante di scatto, come indicato nella fig.5.

Per chiudere l'otturatore far scivolare la Piastra indietro, come indicato nella fig.6

ATTENZIONE

- Non inserire il Cavo di scatto, all'apparecchio fotografico, con il pulsante di scatto bloccato. In tal caso l'otturatore scatterebbe prima del dovuto. Assicurarsi che il pulsante di scatto sia sbloccato prima di inserire il Cavo di Scatto alla fotocamera.
- Se il pulsante di scatto viene bloccato dopo l'esposizione la batteria si scaricherà velocemente.

SPECIFICHE TECNICHE

Lunghezza del cavo	c/a 1 m
Dimensioni (Larghezza × Altezza × Lunghezza)	26.7 mm × 19.5 mm × 100.8mm

图1-6

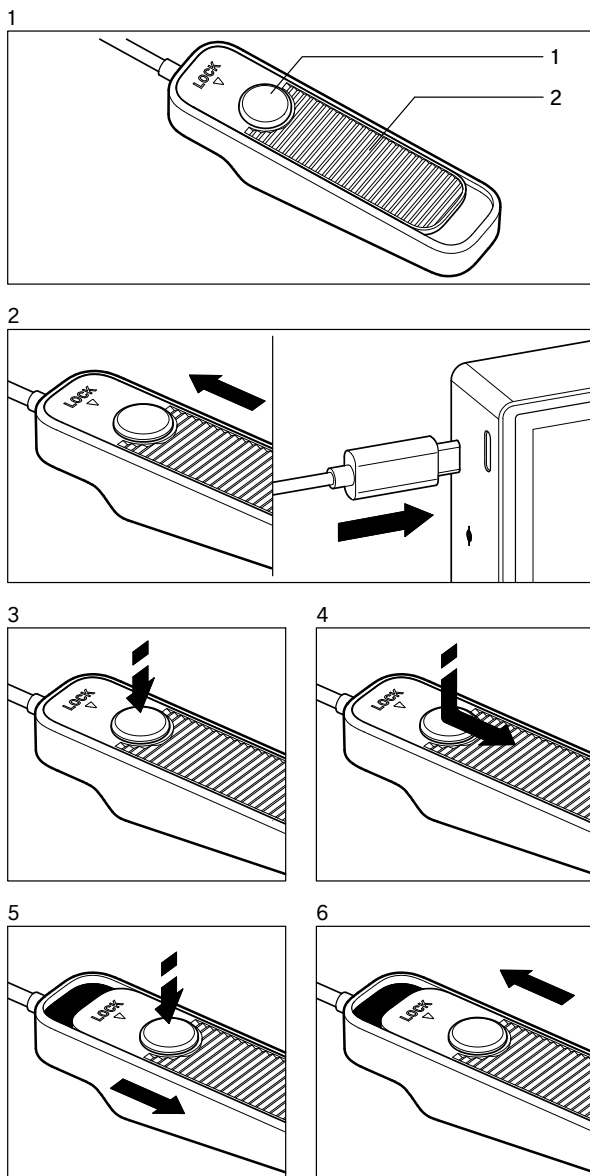

多谢购买此适马产品,把此快门线与相机连接,您便可离开相机机身进行拍摄。

注意:请远离小孩保存此快门线,玩弄电线缠于颈上,可引发绞杀意外。

部件说明(图 1)

1. 快门释放按钮
2. 锁定板块

相容相机

快门线适合以下相机使用。

- Sigma BF (C361)

使用方法

确保锁定板块是在解除锁定状态,及快门线已连接相机的

USB 终端(图 2),之后便可运用快门线的快门释放按钮,以惯常方式,取代相机机身的快门释放按钮进行拍摄(图 3)。

此快门线备有锁定系统,手动控制曝光时尤为需要。使用锁定功能,需以箭咀方向滑动快门释放按钮,如(图 4)示。依(图 4)所示之滑动后,甚至您的手指离开快门释放按钮,快门还保持在开启状态。

先向下滑动板块,再按快门释放按钮,如(图 5)示,也可达成锁定功能。

如(图 6)示向上滑动锁定板块便可关上相机的快门

注意

- 当快门释放按钮是在锁定位置时,请勿连接快门线于相机上,否则快门将被过早释放。请在连接相机前,确保快门线的快门释放按钮是在解除锁定状态。
- 拍摄后,如快门线的快门释放按钮保持在锁定位置,相机的电池电量将不停地流失。

技术规格

线长	约 1 m
体积 (阔 × 高 × 深)	26.7 mm × 19.5 mm × 100.8mm

圖1-6

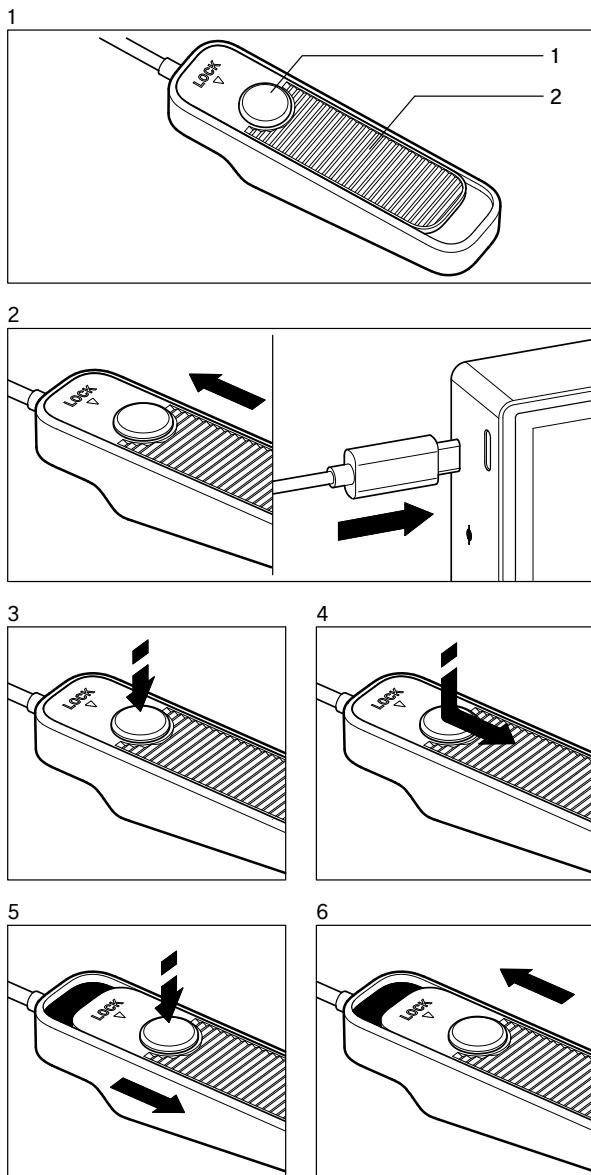

多謝購買此適馬產品，把此快門線與相機連接，您便可離開相機機身進行拍攝。

注意：請遠離小孩保存此快門線，玩弄電線纏於頸上，可引發絞殺意外。

部件說明(圖 1)

1. 快門釋放按鈕
2. 鎖定板塊

兼容相機

快門線適合以下相機使用。

- Sigma BF (C361)

使用方法

確保鎖定板塊是在解除鎖定狀態，及快門線已連接相機的 USB 終端(圖 2)，之後便可運用快門線的快門釋放按鈕，以慣常方式，取代相機機身的快門釋放按鈕進行拍攝(圖 3)。

此快門線備有鎖定系統，手動控制曝光時尤為需要。使用鎖定

功能，需以箭咀方向滑動快門釋放按鈕，如(圖 4)示。依(圖 4)所示之滑動後，甚至您的手指離開快門釋放按鈕，快門還保持在開啟狀態。

先向下滑動板塊，再按快門釋放按鈕，如(圖 5)示，也可達成鎖定功能。

如(圖 6)示向上滑動鎖定板塊便可關上相機的快門。

注意

- 當快門釋放按鈕是在鎖定位置時，請勿連接快門線於相機上，否則快門將被過早釋放。請在連接相機前，確保快門線的快門釋放按鈕是在解除鎖定狀態。
- 拍攝後，如快門線的快門釋放按鈕保持在鎖定位置，相機的電池電量將不停地流失。

技術規格

線長	約 1 m
體積 (闊 × 高 × 深)	26.7 mm × 19.5 mm × 100.8mm

그림1-6

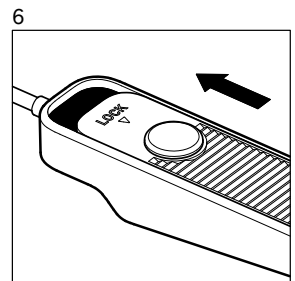
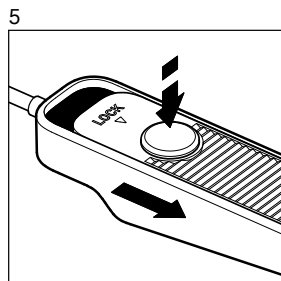
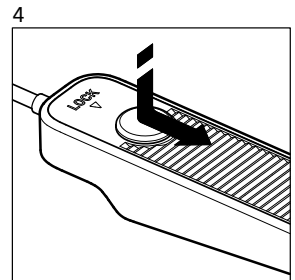
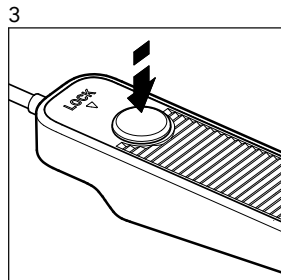
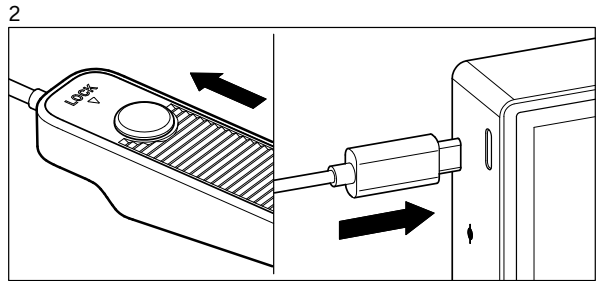
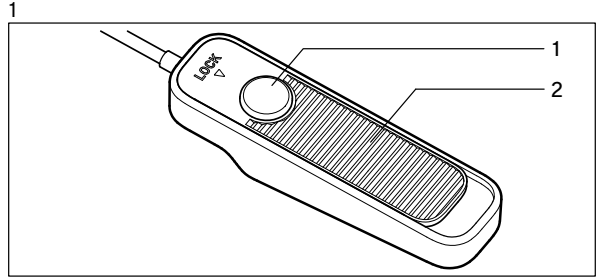

Sigma 제품을 사용해 주셔서 감사합니다. 이 케이블 릴리즈를 카메라와 연결함으로써 카메라와 떨어진 거리에서 촬영이 가능합니다.

알림: 케이블 릴리즈 스위치가 아이들 손이 닿지 않는 곳에 보관하십시오. 케이블을 목 주변에 감으면 질식의 위험이 있습니다.

제품구성 (그림.1)

1. 셔터 버튼
2. 잠금판

호환 카메라

케이블 릴리즈 스위치는 아래의 카메라와 호환됩니다.
- Sigma BF (C361)

사용법

잠금판이 열림 상태인지 확인하신 후 (그림.2)와 같이 케이블 릴리즈 스위치와 카메라의 USB 터미널을 연결하십시오. 연결 후 카메라 바디의 셔터 버튼을 누르는 것 대신에 (그림.3)의 케이블 릴리즈의 셔터 버튼을 눌러 촬영을 할 수 있습니다.

이 케이블 릴리즈 스위치는 벌브 촬영시 유용한 잠금 시스템이 탑재되어 있습니다. 잠금 기능을 사용하기 위해서는 (그림.4)와 같이 잠금판을 아래로 내려줍니다. 이 잠금판을 (그림.4)와 같이 아래로 내려주면 손을 떼더라도 셔터가 열린 상태로 멈추어 있습니다.

(그림.5)와 같이 잠금판을 먼저 내린 후 셔터 버튼을 눌러도 (그림.4)와 같은 잠금 기능을 사용할 수 있습니다. 카메라의 셔터를 닫을 때 (그림.6)과 같이 잠금판을 위로 올려 주십시오.

알림

- 셔터 버튼이 잠금 상태로 있을 때 카메라에 케이블 릴리즈 스위치를 연결하지 마십시오. 잠금 상태로 연결되면 셔터가 정상보다 일찍 릴리즈 됩니다. 카메라에 케이블 릴리즈 스위치를 연결 시 꼭 잠금 버튼을 풀어 주시기 바랍니다.
- 촬영 후 케이블 릴리즈의 셔터 버튼이 잠금 상태로 있으면 카메라의 배터리가 계속 사용됩니다.

기술 사양

케이블 길이	약 1 m
크기 (W × H × D)	26.7 mm × 19.5 mm × 100.8 mm

рис. 1-6

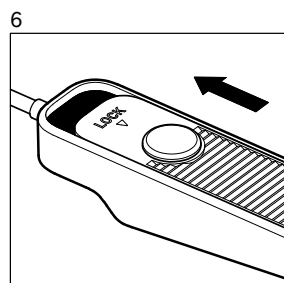
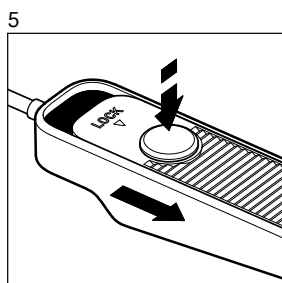
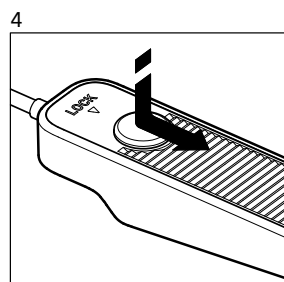
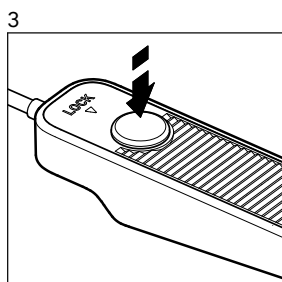
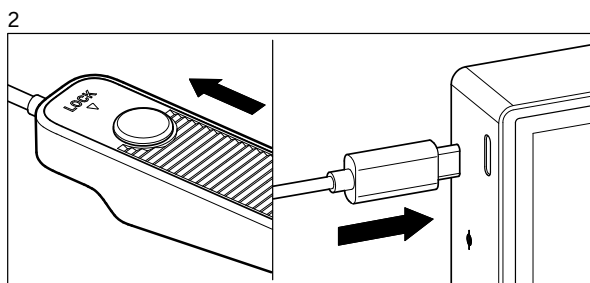
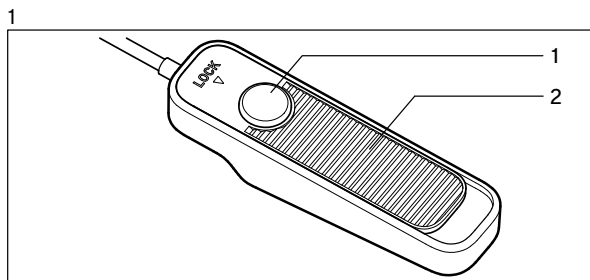

Спасибо, что вы приобрели продукт Sigma. Подключив спусковой тросик к вашей фотокамере вы получите возможность управлять камерой на расстоянии.

ЗАМЕЧАНИЕ : Во избежание травм храните тросик в недоступном для детей месте.

ОПИСАНИЕ ЧАСТЕЙ (РИС.1)

1. Кнопка спуска
2. Блокирато

СОВМЕСТИМОСТЬ

Спусковой тросик CR-51 совместим с камерами:
– Sigma BF (C361)

ОПИСАНИЕ РАБОТЫ

Убедитесь, что блокиратор разблокирован и присоедините тросик к USB разъему камеры (рис.2). Теперь вы можете использовать кнопку спуска тросика вместо кнопки спуска камеры(рис.3).

Спусковой тросик имеет блокиратор, который полезно применять при фотосъемке со сверхдлинными выдержками (Bulb). Сдвиньте кнопку спуска в направлении стрелки (рис.4). Теперь затвор камеры будет

открыт даже если вы уберете палец с кнопки. Чтобы задействовать блокиратор можно также сначала сдвинуть панель, а затем нажать кнопку спуска (рис.5). Сдвиньте панель вверх, чтобы закрыть затвор камеры. (рис.6)

ЗАМЕЧАНИЕ

- Не присоединяйте тросик к камере, если кнопка спуска заблокирована. В противном случае затвор будет постоянно открыт.
- Батарея камеры будет садиться быстрее, если кнопка спуска тросика будет заблокирована после съемки.

ТЕХНИЧЕСКИЕ ХАРАКТЕРИСТИКИ

Длина кабеля	примерно 1м
Размеры (Ш × В × Д)	26.7 мм × 19.5 мм × 100.8 мм



EN: Disposal of Electric and Electronic Equipment in Private Households.

Disposal of used Electrical & Electronic Equipment (Applicable in the European Union and other European countries with separate collection systems).

This symbol indicates that this product shall not be treated as household waste. Instead it shall be collected separately for the recycling of electrical and electronic equipment. If the new products are purchased, this product might be handed over to the distributor or the collection system of waste electrical and electronic equipment eventually. By ensuring this product is disposed of correctly, you will help prevent potential negative consequences for the environment and human health, which could otherwise be caused by inappropriate waste handling of this product or components of this product. If this product is disposed illegally, it might cause a possibility of penalties. For more detailed information about recycling of this product, please contact your local city office, your household waste disposal service or the shop where you have purchased the product.

DE: Entsorgung von Elektro- und Elektronikgeräten aus privaten Haushalten.

Entsorgung von Elektro- und Elektronikgeräten (Anzuwenden in der Europäischen Union und anderen europäischen Ländern mit entsprechend geregelter Abfall-Sammelsystem).

SIGMA unterstützt den Umweltschutz. Diese Produkt und die enthaltenen Zubehörteile erfüllen die Anforderungen der WEEE-Richtlinie. Bitte bewahren Sie diese Information auf. Dieses Symbol weist auf die getrennte Rücknahme elektrischer und elektronischer Geräte in EU-Ländern hin. Bitte werfen Sie das Gerät nicht in den Hausmüll. Informieren Sie sich über das in Ihrem Land gültige Rücknahmesystem und nutzen Sie dieses zur Entsorgung. Batterien und Akkus sollten separat entsorgt werden.

FR: Élimination des Déchets d'Équipements Électriques et Electroniques ménagers.

(Applicable dans l'Union Européenne selon les dispositions particulières de chaque Etat membre).

Ce symbole inscrit sur le produit ou sur l'emballage, le mode d'emploi et la carte de garantie indique que le produit ne doit pas être éliminé avec les autres déchets ménagers. Il doit être remis à un point de collecte agréé des Déchets d'Équipements Electrique et Electroniques en fin de vie. En cas d'achat d'un produit neuf de remplacement, il peut être laissé au point de vente ou remis à un point de collecte agréé. En vous assurant que ce produit sera éliminé correctement, vous aidez à lutter contre l'impact négatif pour l'environnement et la santé humaine qui résulterait d'un mode d'élimination inapproprié. Le non respect de ces dispositions peut entraîner une amende.

NL: Inzamelen van elektronische apparatuur voor huishoudelijk gebruik.

Inzamelen van elektronische apparatuur (van de toepassing in de EU en andere Europese landen met een gescheiden afval systeem).

Dit symbool geeft aan dat dit product niet als huishoudelijk afval mag worden behandeld. Inplaats hiervan zal het apart worden verzameld voor hergebruik van elektrische- en elektronische apparatuur. De producten die aan het einde van hun levensduur zijn dient u in te leveren bij de leverancier of bij het afval inzamelstation voor elektrische apparatuur. Indien u dit product op de juiste- / voorgeschreven wijze weggooit help u hiermee het milieu te sparen en voorkomt u dat schadelijke stoffen van dit product, of van de gebruikte onderdelen, de gezondheid van mens en dier kunnen schaden. Wanneer dit product illegaal wordt gedumpt kunnen boetes worden gegeven. Voor meer informatie voor hergebruiken van dit product kunt u contact opnemen met uw lokale afval scheidingsstation of bij de winkel waar u het apparaat gekocht heeft.

ES: Disposición de equipamiento eléctrico y electrónico en casa privadas. Disposición de uso de equipamiento eléctrico y electrónico (Aplicable en la Unión Europea y otros países con sistemas de recolección separados).

Este símbolo indica que este producto no debe ser tratado como otros residuos de uso general. Los equipos eléctricos y electrónicos deben reciclarse por separado y de manera correcta. Puede existir la posibilidad de devolver sus productos a su distribuidor habitual cuando adquiera un nuevo producto que sea de tipo equivalente o realice las mismas funciones, o depositarlos en los puntos de recogida municipales. Depositando este producto correctamente, UD ayuda al tratamiento adecuado de los productos reciclables y previene los efectos potencialmente negativos para el medioambiente y la salud, que podrían verse afectada por un incorrecto reciclado del producto. Si este producto es depositado de forma ilegal puede ser causa de penalización. Para más información sobre reciclar este producto, por favor contacte con el ayuntamiento de su ciudad, el servicio de basuras o la tienda donde compró su producto.

IT: Smaltimento domestico dei rifiuti elettrici ed elettronici.

Smaltimento dei rifiuti elettrici ed elettronici (Per gli Stati UE e dell'Europa con raccolta differenziata dei rifiuti).

Il simbolo indica che questo prodotto non deve essere considerato un normale rifiuto domestico. Perciò deve essere raccolto separatamente, in modo da permettere il riciclo dei suoi componenti elettrici ed elettronici. Quando si sostituisce con un nuovo prodotto, deve essere consegnato al distributore o al centro di raccolta per lo smaltimento dei rifiuti elettrici ed elettronici. Assicuratevi che il prodotto sia smaltito correttamente, aiuterete a prevenire negative conseguenze per l'ambiente e per la salute umana, che potrebbero essere causate dal suo inappropriato smaltimento. Se questo prodotto è smaltito contrariamente a quanto prescrive la legge, si può andare incontro a sanzioni.

SV: Hantering av elektriskt och elektroniskt hushållsavfall.

Hantering av förbrukad elektrisk och elektronisk utrustning, gällande EU och övriga europeiska länder med separata uppsamlingsystem.

Denna symbol betyder att denna produkt ej skall hanteras som vanligt hushållsavfall. Istället skall den lämnas till närmaste återvinningsstation. Genom att lämna in denna produkt på korrekt sätt, hjälper du till att förhindra skador på människa och miljö, som annars kunnat uppstå vid normal sophantering. Om din utrustning har lätt uttagbara batterier eller accumulatorer, var vänlig lämna in dem enligt lokala föreskrifter. Återvinning hjälper till att spara våra naturligtgångar. För mer detaljerad information om återvinning av denna produkt, vänd Dig till ortens miljökontor eller till din handlare.

DA: Bortskaffelse af elektrisk/elektronisk udstyr i private husholdninger.

Bortskaffelse af kasseret elektrisk & elektronisk udstyr (Gældende for lande indenfor EU og andre europæiske lande med separat indsamlingsordning).

Dette symbol betyder, at udstyret ikke bør behandles som almindeligt husholdningsaffald. I stedet skal det afleveres på et godkendt indsamlingssted for behandling og genanvendelse af elektronisk udstyr. Ved at bortskaffe dette produkt på korrekt måde, sikrer du at affaldet behandles korrekt og genbruges i størst muligt omfang. Herved forhindres en evt. negativ miljømæssig og sundhedsmæssig effekt der kunne opstå ved forkert behandling af affaldet. Hvis udstyret indeholder batterier eller akkumulatorer der nemt kan tages ud, bør disse behandles separat i henhold til de lokale regler. Genbrug af materialer hjælper med at bevare de naturlige ressourcer. Hvis du ønsker mere detaljerede oplysninger om genbrug af dette produkt, kan du kontakte de lokale myndigheder, den lokale renovationsvirksomhed eller den forretning hvor du har købt produktet.

PT: Eliminação doméstica dos equipamentos eléctricos e electrónicos.

Eliminação de equipamento eléctrico e electrónico usado (aplicável na União Europeia e noutros países da Europa com sistemas de recolha de lixo separados).

O símbolo acima indica que o produto não deve ser tratado como lixo doméstico. Em vez disso, deve ser separado para reciclagem de equipamento eléctrico e electrónico. Se adquirir novos produtos, esta câmara deve ser entregue ao distribuidor ou a um sistema especializado de recolha de lixo. Assegurando a correcta eliminação destes equipamentos, ajudará a prevenir

CABLE RELEASE CR-51

Caution note

22

consequências negativas para o ambiente e para a saúde humana causadas por uma inapropriada manipulação dos componentes deste produto. Se a eliminação for feita de forma ilegal, poderá dar lugar a eventuais penalizações. Para informação mais detalhada acerca da reciclagem deste produto, contacte os serviços camarários ou a loja onde adquiriu o mesmo.

CE EN: The CE Mark is a Directive conformity mark of the European Community (EC).

DE: Die CE-Kennzeichnung ist eine Konformitätserklärung des Herstellers, die dokumentiert, daß das betreffende Produkt die Anforderungen von EG- Richtlinien einhält.

FR: Le label CE garantit la conformité aux normes établies par la Communauté Européenne.

NL: Het CE teken is een aanduiding voor de Europese Gemeenschap (EC). ES: El logotipo CE es una directiva de conformidad con la Comunidad Europea (CE).

IT: Questo è il marchio di conformità alle direttive della comunità Europea (CE).

SV: CE-märket betyder att varan blivit godkänd av EU:s gemensamma kvalitetsnorm.

DA: CE-mærket er i overensstemmelse med de gældende regler i EU.
PT: A marca CE garante a conformidade com as normas estabelecidas pela Comunidade Europeia.

SIGMA (Deutschland) GmbH Carl Zeiss Str. 10/2, D 63322 Rödermark, F.R.GERMANY Sales: 06074 / 865 16 0
Service: 06074 / 865 16 65 Support: 06074 / 865 16 88
E-Mail: info@sigma-foto.de

UK CA To users in the UK (excluding Northern Ireland)
UK Importer: The following importer description applies to products imported into the UK directly by SIGMA Imaging (UK) Ltd.
SIGMA Imaging (UK) Ltd.
1 Little Mundells, Welwyn Garden City, Hertfordshire, AL7 1EW

FC This device complies with Part 15 of the FCC Rules. Operation is subject to the following two conditions: (1) this device may not cause harmful interference, and (2) this device must accept any interference received, including interference that may cause undesired operation.

CAN ICES-3(B)/NMB-3(B)



妨害電波自主規制について

VCCI 本カメラは、情報処理装置等電波障害自主規制協議会(VCCI)の基準にもとづくクラスB情報技術装置です。本カメラは、家庭環境で使用することを目的としていますが、本カメラをラジオやテレビジョン受信機に近接して使用すると、受信障害を引き起こすことがあります。使用説明書に従って正しい取り扱いをしてください。

只适用于中国 产品中有害物质的名称及含有的信息表

	有害物质									
	Pb	Hg	Cd	Cr(VI)	PBBs	PBDEs	DBP	DIBP	BBP	DEHP
	○	○	○	○	○	○	○	○	○	○

备注

注 1: ○: 表示该有害物质在该部件所有均质材料中的含量均不超过电器电子产品有害物质限制使用国家标准要求。
×: 表示该有害物质至少在该部件的某一均质材料中的含量超出电器电子产品有害物质限制使用国家标准要求。
注 2: 以上未列出的部件, 表明其有害物质含量均不超过电器电子产品有害物质限制使用国家标准要求。

10 或 5 图形含义: 此标识是适用于在中国境内销售的电子-讯息产品的环保使用期限。此产品使用者只要遵守安全和使用上的注意事项, 从生产之日起的十年或五年期间不会对环境污染, 也不会对人身和财产造成重大影响。

制造商: 株式会社适马 日本神奈川県川崎市麻生区栗木 2-8-15 号
进口商: 适马贸易(上海)有限公司
上海市长宁区番禺路 222 弄 35 号 3 号楼(上生新所 16 幢)102 室 邮寄包裹请填写 202 室
售后服务: 400-852-8080 代表: 021-6233-1086
或登录适马中国官方主页 www.sigma-photo.com.cn 2026 年 1 月印刷

K 적합성 평가를 받은 자 상호: SIGMA CORPORATION
모델명: CR-51 인증 번호: R-R-SCJ-CR-51
제조사 / 제조국: Sigma Corporation / Japan
A/S문의: 02-3668-3143

製品のお問い合わせは…
シグマカスタマーサポート部 フリーコール: 0120-9977-88
(携帯電話をご利用の方は 044-989-7436 にご連絡ください)
〒215-8530 神奈川県川崎市麻生区栗木2丁目4番16号
サポート-インターネットページアドレス: sigma-global.com/jp/support/
サポート-メールアドレス: info@sigma-photo.co.jp



株式会社シグマ
本社: 〒215-0033 神奈川県川崎市麻生区栗木2丁目8番15号
インターネットホームページアドレス sigma-global.com/jp/

Sigma Corporation
2-8-15 Kurigi, Asao-ku, Kawasaki-shi, Kanagawa 215-0033 Japan
sigma-global.com/en/

Made in Japan / 日本製造

AR9M26103