

SIGMA
BF

MANUALE D'ISTRUZIONI

Digital Camera
FW Ver.1.0

C46IT25X3
I ITALIANO

Grazie per aver acquistato la fotocamera Sigma BF.

- Per un corretto utilizzo del prodotto, leggere attentamente il presente manuale. Prima di utilizzare la fotocamera, leggere le **“AVVERTENZE DI SICUREZZA”** a pagina 9 e le **“AVVERTENZE PER L'USO”** a pagina 14.
- Conservare il manuale di istruzioni a portata di mano, per poterlo consultare in ogni momento.
- Per informazioni sulla garanzia e sul servizio post vendita per questo prodotto, visitare il sito web di Sigma.

DIRITTI D'AUTORE, MARCHI E LICENZE

Ai sensi della legge sui diritti d'autore, le immagini registrate con questa fotocamera non possono essere utilizzate senza il consenso del detentore dei diritti d'autore, tranne che per scopi di fruizione personale. Le registrazioni nell'ambito di dimostrazioni, spettacoli, esposizioni e così via potrebbero essere vietate anche per scopi di fruizione personale.

- DNG è un marchio o un marchio registrato di Adobe Systems Incorporated negli Stati Uniti e/o in altri paesi.
- Altri nomi di aziende e prodotti menzionati in questo manuale sono marchi o marchi registrati dei rispettivi proprietari.
- Questo prodotto è concesso in licenza ai sensi della licenza per portafoglio di brevetti AVC, per uso esclusivamente personale e non commerciale da parte del cliente in relazione alle attività descritte di seguito.
- Le informazioni sulle immagini devono essere registrate in conformità allo standard AVC (di seguito "video AVC").
- Il video AVC registrato da un consumatore impegnato in un'attività personale o il video AVC ottenuto da un fornitore autorizzato deve essere riprodotto.
- Per maggiori informazioni, visitare il sito web di MPEG LA, L.L.C. (<http://www.mpegla.com>).



Per maggiori informazioni sul software open source, visitare il sito web di Sigma.



sigma-global.com/en/support/open-source-software.html



Smaltimento domestico dei rifiuti elettrici ed elettronici.
Smaltimento dei rifiuti elettrici ed elettronici (Per gli Stati UE e dell'Europa con raccolta differenziata dei rifiuti).

Il simbolo indica che questo prodotto non deve essere considerato un normale rifiuto domestico. Perciò deve essere raccolto separatamente, in modo da permettere il riciclo dei suoi componenti elettrici ed elettronici. Quando si sostituisce con un nuovo prodotto, deve essere consegnato al distributore o al centro di raccolta per lo smaltimento dei rifiuti elettrici ed elettronici. Assicuratevi che il prodotto sia smaltito correttamente, aiuterete a prevenire negative conseguenze per l'ambiente e per la salute umana, che potrebbero essere causate dal suo inappropriato smaltimento. Se questo prodotto è smaltito contrariamente a quanto prescrive la legge, si può andare incontro a sanzioni.



Questo è il marchio di conformità alle direttive della comunità Europea (CE).

SIGMA (Deutschland) GmbH
Carl Zeiss Str. 10/2, D 63322 Roedermark, Germany
Sales: 06074 / 865 16 0 Service: 06074 / 865 16 65
Support: 06074 / 865 16 88
E-Mail: info@sigma-foto.de

Sigma Corporation
2-8-15 Kurigi, Asao-ku, Kawasaki-shi,
Kanagawa 215-0033 Japan
sigma-global.com/en/

CONTROLLO DELLA FOTOCAMERA E DEGLI ACCESSORI

Prima di utilizzare la fotocamera, verificare che siano presenti gli elementi indicati di seguito. Se uno o più elementi sono mancanti, contattare il negozio presso il quale è stata acquistata la fotocamera.

1. Corpo macchina BF
2. Coperchio per corpo macchina (sulla fotocamera)
3. Batteria al litio BP-81
4. Guida di avvio rapido
5. Manuale di istruzioni
6. Garanzia limitata
7. Adesivo di garanzia

INDICE

DIRITTI D'AUTORE, MARCHI E LICENZE	2
CONTROLLO DELLA FOTOCAMERA E DEGLI ACCESSORI ...	4

INDICE	5
PRECAUZIONI DI SICUREZZA.....	9
AVVERTENZE PER L'USO	14
INFORMAZIONI SUGLI OBIETTIVI.....	16
OTTURATORE ELETTRONICO	17
ISTRUZIONI PER LA PULIZIA	17
DESCRIZIONE DELLE PARTI	19

PREPARAZIONE	23
FISSARE LA CINGHIA DA POLSO	23
CARICARE LA BATTERIA.....	24
MONTARE E SMONTARE L'OBIETTIVO.....	28
ACCENSIONE E SPEGNIMENTO	30
CONFIGURAZIONE DELLE IMPOSTAZIONI INIZIALI ...	32
CONTROLLO DEL LIVELLO DI CARICA DELLA BATTERIA...33	
USO DEL PANNELLO A SFIORAMENTO	34
COME PREMERE IL PULSANTE DI SCATTO.....	35
ANTEPRIMA VELOCE	35

ESECUZIONE DELLE RIPRESE	36
SCATTARE UNA FOTO.....	36
RIPRENDERE UN FILMATO	37
MENU PRINCIPALE.....	38
DETERMINARE L'ESPOSIZIONE.....	40
COMPENSAZIONE DELL'ESPOSIZIONE.....	45

IMPOSTAZIONI ISO AUTO	46
ESPANSIONE SENSIBILITÀ ISO BASSO	47
LIMITE INFERIORE DEL TEMPO DI SCATTO.....	48
MISURAZIONE SPOT.....	51
BLOCCO AE	52
ASSISTENZA ESPOSIZIONE.....	53
ESPOSIZIONE MANUALE	55
IMPOSTAZIONE DELLA MODALITÀ BULB.....	56
MODALITÀ MOTORE.....	57
SCATTO SINGOLO	57
SCATTO CONTINUO.....	58
BRACKETING DELL'ESPOSIZIONE.....	59
BRACKETING DELLA MESSA A FUOCO	61
INTERVALLOMETRO	63
AUTOSCATTO	65
MESSA A FUOCO	68
USO DELL'AUTOFOCUS.....	68
IMPOSTAZIONE DELLA MODALITÀ DI MESSA A FUOCO....	69
AF SCATTO SINGOLO	70
AF CONTINUO	72
AF COSTANTE	74
IMPOSTAZIONE DEL RIQUADRO DI MESSA A FUOCO ...	76
RILEVAMENTO SOGGETTI.....	79
SPOSTAMENTO AF	81
AF + MF	82
MESSA A FUOCO MANUALE	83
FOCUS PEAKING	84
CONTROLLO AUTOMATICO	85
CONTROLLO GHIERA DI MESSA A FUOCO	90
LIMITATORE DI MESSA A FUOCO.....	91
FUNZIONI DEL PULSANTE AFL DELL'OBIETTIVO.....	92
STABILIZZAZIONE IMMAGINE	93
IMPOSTAZIONE DEI FILE IMMAGINE.....	96
FORMATO DI REGISTRAZIONE	96
ASPECT RATIO	98
MODALITÀ RITAGLIO DC	100
IMPOSTAZIONI DI REGISTRAZIONE	103

FORMATO DI REGISTRAZIONE	103
IMPOSTAZIONI DI REGISTRAZIONE	105
IMPOSTAZIONE DEL BILANCIAMENTO DEL BIANCO (WB)	108
MODALITÀ COLORE	114
USO DI VECCHI OBIETTIVI	118
COMPENSAZIONE DELLA SFUMATURA COLORE	119
UTILIZZO DEL PRODOTTO COME WEBCAM	122
MENU DELLE OPZIONI	123
COLLEGAMENTO USB	134

CONTROLLO, CANCELLAZIONE O SALVATAG- GIO DELLE IMMAGINI	138
RIPRODUZIONE DI IMMAGINI FISSE	138
SCATTO SINGOLO	138
VISTA INGRANDITA (SOLO IMMAGINI FISSE)	140
RIPRODUZIONE DI UN FILMATO	141
ESTRAZIONE DI UNA FOTO DA UN FILMATO	143
VISUALIZZAZIONE PER DATA	144
VISUALIZZAZIONE DELLE INFORMAZIONI SULL'IMMAGINE	146
CANCELLAZIONE DEI FILE	148
BLOCCATO	149
ROTAZIONE DELLE IMMAGINI	150
ELABORAZIONE DI PIÙ FILE SIMULTANEAMENTE	150
SVILUPPO DNG	154
IMPOSTAZIONI DI VISUALIZZAZIONE DEI FILE	156
SALVATAGGIO DELLE IMMAGINI IN UN COMPUTER	157
SALVATAGGIO DELLE IMMAGINI IN UN SUPPORTO DI MEMORIZZAZIONE USB	158
TRASFERIMENTO DELLE IMMAGINI IN UN SUPPORTO DI MEMORIZZAZIONE USB	159
FORMATTAZIONE DEL SUPPORTO DI MEMORIZZA- ZIONE USB	162
NUMERO CARTELLA E NUMERO FILE	163

MENU SISTEMA.....	165
INFORMAZIONI / FIRMWARE	168
MEMORIA / GESTIONE DEI FILE	169
AGGIUNGI INFO DIRITTI D'AUTORE.....	171
COMPENSAZIONE OTTICHE OBIETTIVO.....	174
CHIUSURA COMPLETA OTTURATORE	174
RIPRISTINO SENSORE	175
REGOLAZIONE LIVELLA	175
DATA / ORA / ZONA.....	176
LINGUA / UNITÀ DI MISURA DISTANZA.....	178
GESTIONE IMPOSTAZIONI	180

RIFERIMENTI.....	182
ACCESSORI OPZIONALI.....	182
RISOLUZIONE DEI PROBLEMI.....	184
TECHNISCHE DATEN.....	187

PRECAUZIONI DI SICUREZZA

Prima di usare la fotocamera leggete questo manuale molto attentamente. Ciò vi consentirà di evitare danni e inconvenienti. Leggete con cura particolare le parti evidenziate con i seguenti segnali di attenzione.

 **ATTENZIONE !** Usare questo prodotto senza fare attenzione al segnale può causare seri danni o altrettanto seri inconvenienti.

 **PERICOLO !** Usare questo prodotto ignorando questo segnale può causare danni e inconvenienti.

 Questo segnale indica i punti cui bisogna fare particolare attenzione.

 Il segnale indica informazioni su comportamenti da evitare.

ATTENZIONE (BATTERIE)

Ignorare le seguenti avvertenze, precauzioni e divieti potrebbe provocare esplosioni, perdite di fluido o incendi.





 Non utilizzare batterie non specificate nelle istruzioni per l'uso.

 Non utilizzare la batteria per scopi diversi dall'apparecchiatura specificata.





 Se si desidera caricare solo la batteria, utilizzare un caricabatteria dedicato (venduto separatamente).

 Conservare le batterie in un luogo fresco e asciutto. Non esporre alla pioggia o all'umidità.

 Non esporre la batteria alla luce solare diretta o vicino al fuoco.

-  Non caricare, utilizzare o lasciare la batteria in aree con pressione atmosferica estremamente bassa.
-  Non sottoporre la batteria a forti urti, vibrazioni e non lanciarla.
-  Non smontare né modificare mai la batteria.
-  Non cortocircuitare la batteria con oggetti metallici, ecc.
-  Se noti anomalie come la batteria gonfia, smetti di usarla.







ATTENZIONE (BATTERIE)ALTRO

-  Tenere le batterie fuori dalla portata dei bambini. Sostituire sempre la batteria sotto la supervisione di un adulto, non lasciare mai che i bambini lo facciano da soli.
-  Nel caso in cui la fotocamera o la batteria emetta fumo, si surriscaldi in modo anomalo o emetta odore di bruciato, rimuovere immediatamente la batteria, facendo attenzione a non bruciarsi, e contattare il negozio in cui è stata acquistata o un centro assistenza.
-  Quando si smaltisce la batteria, assicurarsi che sia completamente scarica (scaricata) e isolare i contatti con nastro adesivo. Inoltre, si prega di seguire le normative del proprio governo locale.
-  Se il prodotto non verrà utilizzato per un lungo periodo di tempo, rimuovere la batteria dal vano batteria. Lasciarla per un lungo periodo potrebbe causare danni alla fotocamera a causa di perdite di liquidi.
-  Se il liquido della batteria entra in contatto con la pelle o gli indumenti, lavarli immediatamente con acqua pulita. Potrebbe causare irritazioni alla pelle, ecc.





 **ATTENZIONE (BATTERIA INTEGRATA)**

- Pericolo di ingestione: questa fotocamera contiene una batteria a bottone/moneta non sostituibile.
- L'ingerimento delle batterie può provocare morte o lesioni gravi.
- L'ingestione di una batteria può causare ustioni chimiche al corpo in sole 2 ore.
- Tenere le batterie, nuove o usate, fuori dalla portata dei bambini.
- Se sospetti di aver ingerito una batteria o di averla posizionata in qualsiasi parte del corpo, consultare immediatamente un medico.
- Batteria utilizzata: MS621T Voltaggio: 3,0V.

 **ATTENZIONE (FOTOCAMERA)**

-  Non utilizzare mai il prodotto in luoghi in cui vengono generati gas infiammabili come gas propano o benzina, poiché esiste il rischio di incendio o esplosione.
-  Tenere la fotocamera fuori dalla portata dei bambini. Se accidentalmente avvolgi la cinghia attorno al collo, potresti soffocare.
-  Non smontare o modificare da soli la fotocamera. Esiste il rischio di scosse elettriche o ustioni.
-  Se il prodotto viene danneggiato a causa di una caduta, ecc., non toccare l'interno con le mani. Esiste il rischio di scosse elettriche o ustioni. Rimuovere la batteria e contattare il negozio di acquisto o il centro assistenza.
-  Non guardare il sole solo con la lente. Può causare cecità.
-  Se il prodotto cade in acqua o entra acqua, rimuovere la batteria e contattare il negozio di acquisto o il centro assistenza. Lasciarlo incustodito potrebbe causare incendi o scosse elettriche.
-  Non inserire oggetti metallici nel connettore del corpo della fotocamera. Ciò potrebbe causare scosse elettriche, generazione di calore o incendio.

 **PERICOLO (FOTOCAMERA)**

-  Non lasciare il copriobiettivo incustodito. Se l'obiettivo viene esposto alla luce solare per un lungo periodo di tempo, potrebbe verificarsi un malfunzionamento o un incendio della fotocamera.
-  Non toccare la fotocamera con le mani bagnate. Potresti ricevere una scossa elettrica.
-  Non lasciare la fotocamera vicino a oggetti caldi o in macchina durante il giorno. La fotocamera stessa potrebbe surriscaldarsi e causare ustioni.
-  Se il display LCD è danneggiato, fare attenzione ai vetri rotti. Ciò potrebbe causare lesioni. Inoltre, fare attenzione a non toccare il liquido all'interno del display LCD e a non farlo entrare negli occhi o nella bocca.

AVVERTENZE PER L'USO

PRIMA DELL'USO

Prima di scattare foto importanti, eseguire alcune foto di prova per accertarsi che la fotocamera funzioni correttamente. Non possiamo compensare le spese sostenute durante le riprese né eventuali perdite di profitti che sarebbero potuti derivare dalle riprese.



È consigliabile disporre di più batterie completamente cariche durante i viaggi lunghi, le riprese all'esterno o in ambienti freddi, le riprese di filmati o quando si prevede di scattare un numero elevato di foto.

CONTESTO DI UTILIZZO E PRECAUZIONI

- La fotocamera è uno strumento di precisione. Prestare attenzione a non urtarla e a non farla cadere.
- Questa fotocamera è resistente alla polvere e agli spruzzi, pertanto può essere utilizzata in condizioni di pioggia leggera; tuttavia, non è impermeabile. Quando si utilizza la fotocamera vicino all'acqua, prestare attenzione ed evitare l'eccessiva esposizione all'acqua. Se l'acqua penetra nella fotocamera, potrebbe causare danni gravi o persino irreparabili.
- Non lasciare la fotocamera in luoghi caldi e umidi (soprattutto all'interno di un veicolo durante il giorno) per periodi prolungati.
- Quando la fotocamera viene trasferita da un luogo freddo a un ambiente caldo, sulla fotocamera può formarsi condensa. Prima dell'uso, avvolgere la fotocamera in un sacchetto di plastica o di altro tipo, per consentire alla fotocamera di adattarsi alla temperatura del nuovo ambiente.

- Questa fotocamera può essere utilizzata a una temperatura compresa tra 0 °C e 40 °C e a livelli di umidità inferiori all'85% (senza condensa). Se la temperatura scende al di sotto di 0 °C, la batteria perde efficienza. Nei luoghi freddi, è consigliabile portare con sé una batteria di riserva e riporla in tasca per mantenerla calda.
- A volte la fotocamera potrebbe smettere di funzionare a causa dell'elettricità statica e dei campi magnetici. In tal caso, rimuovere e reinserire la batteria. La fotocamera potrebbe non funzionare correttamente nei luoghi in cui sono presenti forti onde radio o campi magnetici.

PRECAUZIONI PER LE RIPRESE A LUNGO TERMINE

- La superficie della fotocamera potrebbe diventare calda; non si tratta di un malfunzionamento.
- Se si riprende un filmato o si eseguono scatti continui per un periodo prolungato, il sensore potrebbe surriscaldarsi, con il conseguente calo della qualità delle immagini. Se sul display compare un'icona di avviso () , è necessario modificare il tempo di scatto e le impostazioni ISO, in modo che l'icona di avviso scompaia, oppure spegnere la fotocamera e aspettare che la temperatura scenda prima di proseguire le riprese.
- Quando la temperatura della fotocamera aumenta, compare l'icona di avviso (). Se la temperatura sale ulteriormente, viene visualizzato un messaggio e la fotocamera si spegne. Per consentire alla temperatura di scendere, evitare di utilizzare la fotocamera per almeno 10 minuti.

INFORMAZIONI SUL MONITOR LCD

- Date le caratteristiche del monitor LCD, alcuni pixel potrebbero essere sempre accesi o sempre spenti; non si tratta di un malfunzionamento. Questo non influisce sui dati registrati. Tenere conto di questo aspetto.
- Date le caratteristiche del monitor LCD, il tempo di risposta del monitor potrebbe essere più lento alle basse temperature. Inoltre, il monitor potrebbe diventare nero alle alte temperature, ma ritorna alla normalità quando raggiunge la temperatura ambiente.

INFORMAZIONI SUGLI OBIETTIVI

Questo prodotto utilizza l'attacco L-Mount. La fotocamera supporta obiettivi intercambiabili per L-Mount.

- La fotocamera Sigma BF è dotata di un sensore di immagine full-frame 35 mm. Per sfruttare al massimo le capacità di questo sensore, si consiglia di usare obiettivi L-Mount per il pieno formato. È possibile, tuttavia, usare obiettivi per formato APS-C in modalità ritaglio DC, che riduce l'area utile del sensore alle dimensioni APS-C.
- Il convertitore Sigma MC-21 Mount Converter (opzionale) consente di usare obiettivi intercambiabili con attacco Sigma SA o obiettivi intercambiabili Sigma per attacco Canon EF.
- A seconda della data di fabbricazione dell'obiettivo, potrebbe essere necessario eseguire un aggiornamento del firmware dell'obiettivo. Inoltre potrebbe essere necessario aggiornare il firmware della fotocamera. Per informazioni aggiornate sugli obiettivi, consultare il nostro sito web. sigma-global.com/en/
- Si noti che il montaggio di prodotti di terzi non compatibili con l'attacco L può causare il malfunzionamento della fotocamera.

OTTURATORE ELETTRONICO

Questo prodotto non è dotato di un otturatore meccanico. Utilizza invece un otturatore elettronico che controlla elettronicamente il sensore di immagine per regolare il tempo di esposizione.

L'otturatore elettronico offre il vantaggio di essere silenzioso e privo di vibrazioni, e consente di eseguire scatti continui a una velocità più elevata. Tuttavia l'otturatore elettronico presenta alcuni inconvenienti, pertanto è importante considerare gli aspetti seguenti.

- Una sorgente di luce tremolante, come una lampada fluorescente, provoca solitamente un'esposizione disomogenea, pertanto è consigliabile usare un tempo di scatto lungo.
- Quando si fotografa un soggetto in rapido movimento, potrebbero verificarsi distorsioni.

ISTRUZIONI PER LA PULIZIA

- Non utilizzare solventi organici, come diluenti o benzene, per pulire il corpo o l'obiettivo della fotocamera, poiché tali sostanze possono danneggiare la finitura superficiale. Pulire delicatamente il corpo della fotocamera e il barilotto dell'obiettivo con un panno morbido e pulito. Rimuovere con cura la polvere dalla superficie dell'obiettivo mediante un soffiato disponibile in commercio. Se sull'obiettivo sono presenti impronte digitali o altri segni, rimuoverli delicatamente con un detergente per obiettivi disponibile in commercio.
- Se sul monitor LCD sono presenti polvere o altri detriti, rimuoverli mediante un soffiato disponibile in commercio. Se il monitor è molto sporco, pulirlo delicatamente con un panno morbido e pulito.

PULIZIA DELLA PROTEZIONE ANTIPOLVERE

Rimuovere la polvere dalla protezione antipolvere (vetro protettivo del sensore di immagine) con un soffiETTO. Se sul vetro sono presenti impronte digitali, rimuovere dapprima la polvere con un soffiETTO, quindi passare delicatamente un panno morbido e pulito sul vetro. In caso di polvere o macchie ostinate persistenti, contattare l'assistenza per richiedere il servizio di pulizia.

AVVERTENZA

- Non utilizzare un detergente spray ad aria compressa. A seconda dell'angolo di spruzzo, il liquido potrebbe fuoriuscire e danneggiare la protezione antipolvere.
- Non utilizzare il soffiETTO con un pennello. Il pennello potrebbe graffiare la protezione antipolvere.

CONSERVAZIONE

- Se si prevede di non utilizzare la fotocamera per un periodo prolungato, rimuovere la batteria per evitare danni alla fotocamera dovuti alla perdita di acido dalla batteria.
- Conservare la fotocamera in un luogo asciutto e ben ventilato per prevenire la formazione di muffa e ruggine. È buona norma conservare la fotocamera in un sacchetto di plastica contenente un essiccante. Tuttavia, l'essiccante ha una data di scadenza, pertanto è necessario sostituirlo periodicamente. Non conservare la fotocamera insieme a repellenti per insetti, come la naftalina, poiché tali sostanze possono danneggiare la fotocamera.

DESCRIZIONE DELLE PARTI

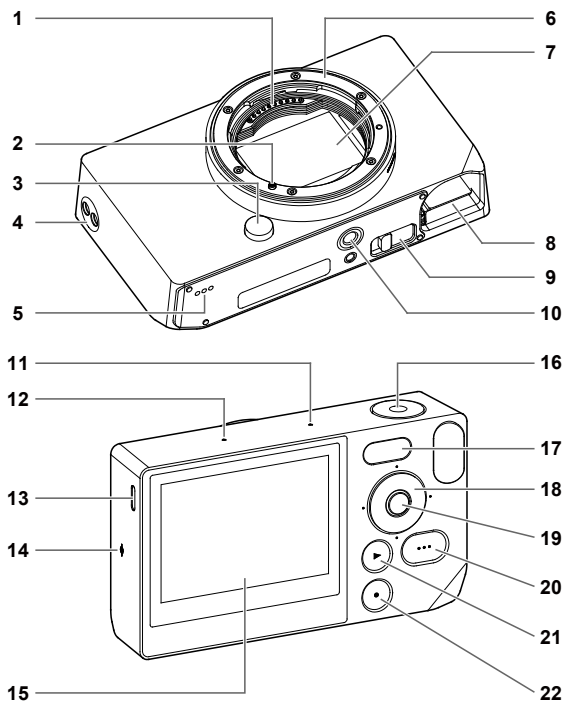

1	Contatti segnali obiettivo
2	Indicatore attacco obiettivo / Perno di blocco obiettivo
3	Pulsante Blocco obiettivo
4	Fori per cinghia
5	Altoparlante
6	Attacco obiettivo
7	Sensore di immagine / Protezione antipolvere
8	Vano batteria
9	Leva di sblocco della batteria
10	Attacco treppiede
11	Microfono (destra)
12	Microfono (sinistra)
13	Porta USB (USB 3.0, tipo C)
14	Indicatore del piano focale
15	Monitor LCD / Pannello a sfioramento
16	Pulsante di scatto
17	Monitor di stato
18	Ghiera
19	Pulsante  (Centro)
20	Pulsante  (Opzione)
21	Pulsante  (Riproduzione)
22	Pulsante  (Alimentazione)

ATTENZIONE

- Prestare attenzione a non toccare la protezione antipolvere (vetro protettivo del sensore di immagine) (7).

GHIERA E PULSANTI OPERATIVI

- La ghiera funge anche da pulsante direzionale. In questo manuale ogni posizione è indicata da \wedge , \vee , \langle o \rangle .

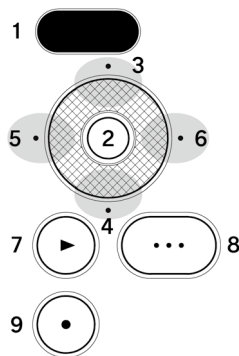

1. Monitor di stato
2. Pulsante \odot (Centro)
3. Pulsante \wedge (Su)
4. Pulsante \vee (Giù)
5. Pulsante \langle (Sinistra)
6. Pulsante \rangle (Destra)
7. Pulsante \blacktriangleright (Riproduzione)
8. Pulsante \dots (Opzione)
9. Pulsante \bullet (Alimentazione)

- I movimenti verso l'alto e verso il basso del pulsante direzionale sono indicati da \diamond ; i movimenti verso sinistra e verso destra sono indicati da $\langle \rangle$; i movimenti verso l'alto, il basso, sinistra e destra sono indicati da \diamond .
- Ogni pulsante di posizione sulla ghiera e i pulsanti \odot , \blacktriangleright e \dots possono essere azionati in due modi: mediante tocco o mediante pressione.

VISTA INTESTAZIONE

Quando si aziona il pulsante  o si attiva la modalità registrazione, nella parte superiore dello schermo vengono visualizzate diverse informazioni.

VISTA INTESTAZIONE QUANDO SI AZIONA IL PULSANTE IN MODALITÀ IMMAGINI FISSE

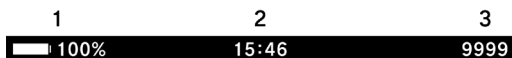

1. Indicatore livello batteria
2. Indicatore ora
3. Indicatore numero di scatti rimanenti

IN MODALITÀ REGISTRAZIONE



1. Indicatore livello batteria
2. Indicatore standby
3. Indicatore ora
4. Indicatore tempo di registrazione rimanente

ATTENZIONE

- In modalità registrazione, se “**Informazioni sullo scatto**” nel menu delle opzioni (pagina 125) è impostato su Spento, non viene visualizzata alcuna informazione, a eccezione dell’indicatore di standby. Per visualizzare tutte le informazioni, impostare “**Informazioni sullo scatto**” su Acceso.

PREPARAZIONE

FISSARE LA CINGHIA DA POLSO

Questo prodotto non viene fornito con una cinghia da polso. Se si desidera utilizzare un cinghia da polso, è possibile acquistare la cinghia da polso dedicata HS-11B o HS-11G, venduta separatamente.

Fissare la cinghia da polso all'apposito foro.

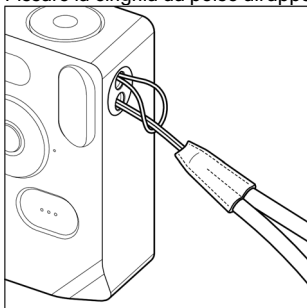

CARICARE LA BATTERIA

Inserire la batteria ricaricabile al litio “pacco batteria BP-81” (d’ora in poi denominata “batteria”) fornita con il prodotto, nella fotocamera e caricarla mediante un adattatore USB CA disponibile in commercio o un computer. Al momento dell’acquisto la batteria non è carica. Caricare la batteria prima di utilizzare la fotocamera.

1

Inserire la batteria nel vano batteria della fotocamera.

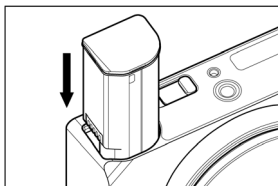

2

Per caricare la batteria, collegare la fotocamera a un adattatore USB CA disponibile in commercio o a un computer mediante un cavo USB-C disponibile in commercio.

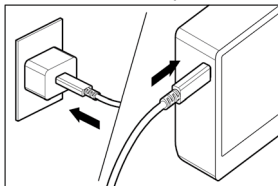

– Durante la carica, lo stato di carica della batteria (carica residua della batteria) viene visualizzato sul monitor di stato.

⚡ 96%

- Quando si utilizza un adattatore USB PD (9V/3A), il tempo necessario per caricare la batteria è di circa due o tre ore.
- Il tempo di carica varia in base alle specifiche dell'adattatore e del computer.
- Quando il livello della batteria raggiunge il 100%, la carica è completa e il monitor di stato si spegne.

- Questa fotocamera supporta la tecnologia USB PD (USB Power Delivery). È consigliabile utilizzare un adattatore USB PD compatibile con la tensione di uscita 9V/3A.
- Per caricare la batteria con un adattatore USB PD, usare un cavo USB-C compatibile con 3A.

ATTENZIONE

- Se il numero di immagini che è possibile acquisire con una singola carica risulta notevolmente ridotto, significa che la batteria è quasi giunta a fine vita. Sostituire la batteria con una batteria nuova.
- Si consiglia di caricare la batteria in un luogo con una temperatura compresa tra 0 °C e 45 °C.
- Il tempo necessario per caricare la batteria si allunga alle basse temperature (al di sotto di 10 °C).
- Quando si collega la batteria a un computer, accertarsi di collegare il cavo alla porta USB del computer. Non collegare il cavo alla porta USB di un monitor, di una tastiera o di un hub USB.
- Se il computer entra in modalità sospensione durante la carica, il processo di carica potrebbe venire interrotto.

SUGGERIMENTO

- Quando la batteria è collegata a un adattatore CA o a un computer, la fotocamera viene alimentata mentre si ricarica ed è quindi possibile utilizzarla. Lasciare la batteria nella fotocamera.
- È possibile caricare la batteria con il caricabatterie BC-81 (opzionale). (p.182)

PER RIMUOVERE LA BATTERIA

Far scorrere la leva di sblocco della batteria ed estrarre la batteria.

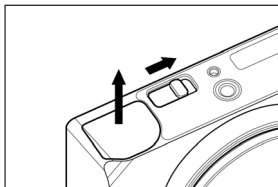

AVVERTENZA

- Non rimuovere la batteria mentre è in corso la scrittura o il trasferimento delle immagini. In caso contrario, i file di immagine potrebbero andare persi.



Simbolo indicante che è in corso la scrittura di immagini

MONTARE E SMONTARE L'OBBIETTIVO

1

Spegnere la fotocamera.

2

Rimuovere il coperchio posteriore dell'obiettivo e il coperchio del corpo macchina.

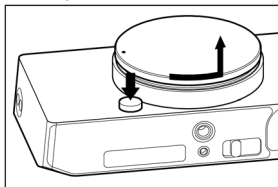

– Per rimuovere il coperchio del corpo macchina, ruotarlo in senso antiorario tenendo premuto il pulsante di rilascio dell'obiettivo.

3

Allineare l'indicatore dell'attacco obiettivo sulla fotocamera con l'indicatore presente sull'obiettivo. Inserire l'obiettivo nell'attacco della fotocamera e ruotarlo in senso orario fino allo scatto in posizione.

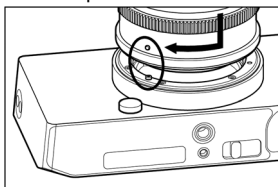

ATTENZIONE

– Per fissare correttamente l'obiettivo, evitare di premere il pulsante di blocco obiettivo durante la fase di montaggio. Assicurarsi che l'obiettivo sia fissato saldamente in posizione.

Per rimuovere l'obiettivo, premere il pulsante di blocco obiettivo e ruotare l'obiettivo in senso antiorario fino all'arresto. Rimuovere delicatamente l'obiettivo dal corpo macchina.

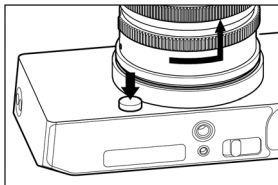

ATTENZIONE

- Sull'attacco dell'obiettivo sono presenti contatti elettrici. Graffi e sporcizia potrebbero provocare il malfunzionamento della fotocamera.

ACCENSIONE E SPEGNIMENTO

In questa sezione sono descritti il funzionamento del pulsante  (alimentazione) e la modalità che consente di ridurre il consumo della batteria.

QUANDO LA FOTOCAMERA È SPENTA:

Premere il pulsante  per accenderla.

QUANDO LA FOTOCAMERA È ACCESA:

Premere brevemente (*1) il pulsante  per attivare la modalità sospensione*.

Premere più a lungo (*2) il pulsante  per spegnere la fotocamera.

(*1) Pressione breve: premere per circa 0,2 secondi.

(*2) Pressione prolungata: tenere premuto per circa un secondo.

* MODALITÀ SOSPENSIONE

Se non viene utilizzata per un certo periodo di tempo, la fotocamera entra in modalità sospensione e il monitor LCD si spegne; questo consente di ridurre il consumo della batteria.

– Quando è attiva la modalità sospensione, la carica residua della batteria viene visualizzata sul monitor di stato.

96%

SUGGERIMENTO

- L'intervallo di tempo che deve trascorrere prima che la fotocamera passi in modalità sospensione può essere modificato in **“Timer per messa in pausa”** (p.130) nel menu **“Impostazioni monitor”**.

QUANDO LA FOTOCAMERA È IN MODALITÀ SOSPENSIONE:

Premere brevemente (*1) il pulsante  o premere a metà corsa il pulsante di scatto per tornare alla modalità precedente alla modalità sospensione.

Premere più a lungo (*2) il pulsante  per spegnere la fotocamera.

SPEGNIMENTO AUTOMATICO

Dopo essere stata in modalità sospensione per circa cinque minuti, la fotocamera si spegne per ridurre il consumo della batteria.

ATTENZIONE

- Quando la fotocamera entra in modalità spegnimento automatico, lo stato precedente alla modalità sospensione viene cancellato.



SUGGERIMENTO

- Se la fotocamera viene accesa mentre è collegata a un computer, compare la schermata **“Selezione modalità USB”**. Per continuare a utilizzare la fotocamera durante la carica o mediante un cavo USB, selezionare **“Cancella”** e premere il pulsante .



CONFIGURAZIONE DELLE IMPOSTAZIONI INIZIALI

Al primo utilizzo della fotocamera dopo l'acquisto, è necessario configurare le impostazioni iniziali.



IMPOSTAZIONE DELLA LINGUA

Usare il pulsante  per selezionare la lingua desiderata, quindi premere il pulsante .



IMPOSTAZIONE DELL'UNITÀ DI MISURA DELLA DISTANZA

Usare il pulsante  per selezionare M (metri) o FEET (piedi), quindi premere il pulsante .

IMPOSTAZIONE DEL FUSO ORARIO

Usare il pulsante  per selezionare l'area geografica desiderata, quindi premere il pulsante .

IMPOSTAZIONE DI DATA E ORA

Premere il pulsante , usare il pulsante  per impostare la data e l'ora, quindi premere il pulsante .



- Impostare le opzioni “Ora legale”, “Formato data” e “Orario 24H” in base alle esigenze.

Selezionare “OK” e premere il pulsante  per completare le impostazioni iniziali.

- Le opzioni impostate nella schermata delle impostazioni iniziali potranno essere modificate successivamente accedendo al “Menu Sistema”.

CONTROLLO DEL LIVELLO DI CARICA DELLA BATTERIA

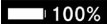
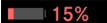
Toccare il pulsante  per visualizzare il livello di carica della batteria nell'intestazione. Controllare sempre il livello di carica della batteria prima e durante l'utilizzo della fotocamera.

 100%	Batteria completamente carica.
 15%	Il livello di carica della batteria è basso e a breve la fotocamera smetterà di funzionare. Ricaricare o sostituire la batteria.
 5%	Il livello di carica della batteria è basso e a breve la fotocamera smetterà di funzionare. Ricaricare o sostituire la batteria.
 50%	Ricarica in corso

- Mentre la batteria si sta ricaricando o quando è attiva la modalità sospensione, la carica residua della batteria viene visualizzata sul monitor di stato.

96%

Modalità sospensione

 96%

Ricarica in corso

ATTENZIONE

- Quando si collega un dispositivo di archiviazione USB, come un'unità SSD, la batteria si scarica più velocemente e il livello di carica della batteria visualizzato cambia.
- Il livello di carica della batteria può diminuire temporaneamente a basse e ad alte temperature.

USO DEL PANNELLO A SFIORAMENTO

Alcune funzioni possono essere eseguite mediante il pannello a sfioramento (sensore tattile sul monitor LCD).

Le operazioni a tocco sono descritte di seguito.

Tocco	Toccare lievemente con il dito, quindi sollevare il dito.
Trascinamento	Toccare, quindi spostare il dito mantenendo il contatto.
Scorrimento	Toccare e spostare il dito velocemente mantenendo il contatto.
Allargamento	Toccare con due dita, quindi allontanare le dita.
Restringimento	Toccare con due dita, quindi avvicinare le dita.

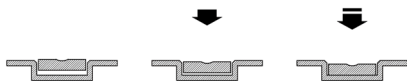

COME PREMERE IL PULSANTE DI SCATTO

La funzione di messa a fuoco viene attivata quando si preme il pulsante di scatto leggermente (a metà corsa). Per scattare la foto, premere il pulsante di scatto ulteriormente (a fondo).



ANTEPRIMA VELOCE

Per visualizzare un'immagine subito dopo la ripresa, toccare il pulsante .

- Se si tocca il pulsante  in live view, viene visualizzata l'ultima immagine acquisita.
- Nel caso di un filmato, viene visualizzato il primo fotogramma.
- Premere il pulsante  per passare alla modalità riproduzione.

ESECUZIONE DELLE RIPRESE

SCATTARE UNA FOTO

Di seguito è descritta la procedura generale per scattare una foto.

SELEZIONARE LA MODALITÀ MOTORE. (P.57)

**SELEZIONARE IL FORMATO DI REGISTRAZIONE.
(P.96)**

DETERMINARE L'ESPOSIZIONE. (P.40)

METTERE A FUOCO. (P.68)

**PREMERE IL PULSANTE DI SCATTO PER SCATTARE
UNA FOTO.**

- Per informazioni sulle altre impostazioni, consultare le pagine pertinenti.

RIPRENDERE UN FILMATO

Di seguito è descritta la procedura generale per riprendere un filmato.

IMPOSTARE LA MODALITÀ MOTORE SU “VIDEO” E SELEZIONARE IL FORMATO DI REGISTRAZIONE. (P.103)
SELEZIONARE LA RISOLUZIONE E LA FREQUENZA FOTOGRAFICI. (P.105)

DETERMINARE L'ESPOSIZIONE. (P.40)

METTERE A FUOCO. (P.68)

PREMERE IL PULSANTE DI SCATTO PER INIZIARE A RIPRENDERE.

Durante la ripresa di filmati:

sul monitor di stato viene visualizzata una linea rossa.

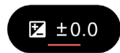

L'indicatore dell'ora nell'interfaccia viene sostituito dall'indicatore del tempo di registrazione (evidenziato in rosso).



PREMERE DI NUOVO IL PULSANTE DI SCATTO PER INTERRUPERE LA RIPRESA.

- Per informazioni sulle altre impostazioni, consultare le pagine pertinenti.

ATTENZIONE

- La durata massima di registrazione di un filmato con un'unica operazione di ripresa è di due ore, anche se lo spazio libero della memoria interna è sufficiente per un tempo più lungo.

MENU PRINCIPALE

Accedere al menu principale per configurare le impostazioni di ripresa principali, come l'esposizione e la modalità motore.

Premere il pulsante  in live view per visualizzare il menu principale.

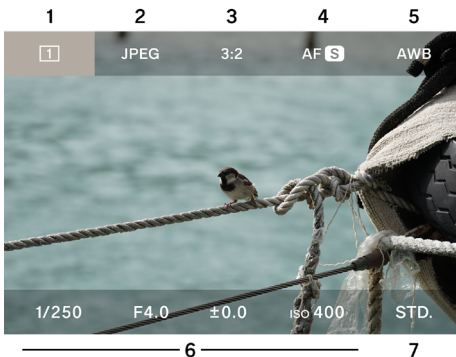

1. Modalità motore
2. Formato di registrazione
3. Formato + Modalità ritaglio DC
4. Modalità messa a fuoco
5. Bilanciamento del bianco
6. Area di esposizione
7. Modalità colore

QUANDO LA MODALITÀ MOTORE È IMPOSTATA SU REGISTRAZIONE, LA PARTE SUPERIORE DEL MENU PRINCIPALE APPARE COME SEGUE.

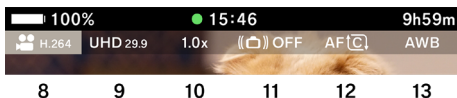

8. Formato di registrazione
9. Risoluzione + Frequenza fotogrammi
10. Modalità ritaglio DC (proporzioni di ritaglio)
11. Stabilizzazione immagine
12. Modalità messa a fuoco
13. Bilanciamento del bianco

NEL MENU PRINCIPALE:

- Usare il pulsante <> per spostare il cursore verso sinistra e verso destra; usare il pulsante ◊ per spostare il cursore verso l'alto e verso il basso. In alternativa, per spostare il cursore verso l'alto e verso il basso, è possibile tenere premuto il pulsante <> .
- Spostare il cursore sull'elemento desiderato e ruotare la ghiera per modificare le impostazioni.
- Spostare il cursore sull'elemento desiderato e premere il pulsante ● per passare alla schermata delle impostazioni corrispondente.
- Se il pulsante di scatto viene premuto a metà corsa, il menu principale scompare ma l'elemento indicato dal cursore viene visualizzato sul monitor di stato. È possibile modificare gli elementi selezionati e le relative impostazioni mediante il monitor di stato.

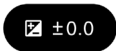

DETERMINARE L'ESPOSIZIONE

Configurare le impostazioni nella sezione Esposizione del menu principale.

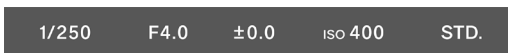

SCHERMATA DELLE IMPOSTAZIONI



1. Tempo di scatto
2. Apertura
3. Compensazione dell'esposizione / Esposimetro
4. Sensibilità ISO
5. Istogramma

1

Usare i pulsanti <> per spostare il cursore sull'elemento di cui si desidera modificare le impostazioni (Tempo di scatto, Apertura, Sensibilità ISO) e premere il pulsante .

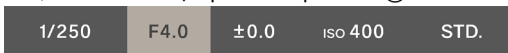

2

Usare il pulsante  per spostare il cursore sulla riga inferiore, quindi usare la ghiera per impostare il valore.

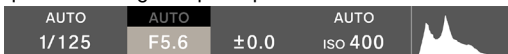

3

Premere a metà corsa il pulsante di scatto o premere il pulsante  per applicare l'impostazione.

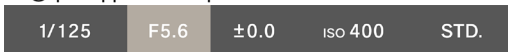

Gli elementi impostati su **“AUTO”** vengono modificati in modo da raggiungere l'esposizione standard, a seconda della luminosità del soggetto.

- Per modificare il valore degli elementi non impostati su **“AUTO”**, è sufficiente ruotare la ghiera.
- Gli elementi impostati su **“AUTO”** appaiono ombreggiati anche quando si passa il cursore su di essi, pertanto non è possibile modificarne i valori. Premere il pulsante  per modificare le impostazioni.

PER ESEGUIRE LE RIPRESE CON LA FUNZIONE DI ESPOSIZIONE AUTOMATICA DELLA FOTOCAMERA, IMPOSTARE TEMPO DI SCATTO, APERTURA E SENSIBILITÀ ISO SU **“AUTO”**.

Usare il pulsante  per impostare ogni elemento (Tempo di scatto, Apertura, Sensibilità ISO) su **“AUTO”**.

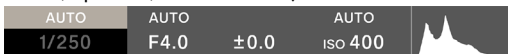

ATTENZIONE

- Se l'immagine è troppo chiara o troppo scura per raggiungere l'esposizione standard, l'elemento impostato su **“AUTO”** lampeggia.

SUGGERIMENTO

- Se “**Informazioni sullo scatto**” nel menu delle opzioni (p.123) è impostato su “**Acceso**”, le informazioni sull’area di esposizione e sulla modalità colore vengono visualizzate nella riga inferiore in live view (il cursore non viene visualizzato).
- Quando l’area di esposizione è selezionata, viene visualizzato un istogramma, utile per regolare l’esposizione. Per maggiori informazioni sull’istogramma, vedere p.147.
- Per i tempi di scatto di durata superiore a un secondo, il tempo di scatto viene visualizzato in rosso durante l’esposizione e viene avviato il conto alla rovescia del tempo fino al termine dell’esposizione.

QUANDO SI UTILIZZA UN OBIETTIVO L-MOUNT DOTATO DI GHIERA DEI DIAFRAMMI:

È possibile impostare il valore di apertura mediante la ghiera dei diaframmi dell’obiettivo.

ATTENZIONE

Se la ghiera dei diaframmi dell’obiettivo è impostata su una posizione diversa da A, non è possibile selezionare il valore di apertura sulla fotocamera. Per selezionare un valore di apertura usando la ghiera della fotocamera, impostare la ghiera dei diaframmi dell’obiettivo sulla posizione A.

SUGGERIMENTO

L'esposizione è determinata dalla relazione fra tre diversi fattori.

APERTURA

Le lamelle dell'apertura incorporate nell'obiettivo regolano la quantità di luce che raggiunge il sensore di immagine. A un numero inferiore (ampliamento) corrisponde un aumento della quantità di luce, mentre a un numero superiore (restringimento) corrisponde una riduzione della quantità di luce. A un numero superiore (restringimento) corrisponde un aumento della distanza di messa a fuoco, mentre a un numero inferiore (ampliamento) corrisponde una riduzione della distanza di messa a fuoco.

TEMPO DI SCATTO

È possibile regolare la quantità di luce in base al tempo di esposizione (tempo di scatto). Un tempo di scatto breve consente di congelare un soggetto in rapido movimento, mentre un tempo di scatto lungo consente di rappresentare il movimento del soggetto. Un tempo di scatto lungo può provocare la sfocatura dell'immagine a causa del tremolio della fotocamera.

SENSIBILITÀ ISO

Per mantenere fissi sia l'apertura che il tempo di scatto durante gli scatti, è possibile regolare l'esposizione aumentando o riducendo la sensibilità del sensore di immagine. Maggiore è la sensibilità ISO (più il valore è alto), maggiore sarà la capacità di catturare soggetti scuri, ma questo tende ad aumentare il rumore nell'immagine.

ANGOLO OTTURATORE

In modalità registrazione, è possibile passare dall'indicazione Tempo di scatto all'indicazione Angolo otturatore.

Quando si utilizza la fotocamera in modalità cinema, l'angolo otturatore (angolo) viene generalmente usato come unità di misura del tempo di esposizione nell'otturatore. Ad esempio, "360°" significa che a ogni fotogramma viene applicato un tempo di esposizione pari al 100%, mentre "180°" significa che a ogni fotogramma viene applicato un tempo di esposizione pari al 50%.

In modalità registrazione, selezionare il tempo di scatto e toccare il pulsante che indica l'angolo otturatore.

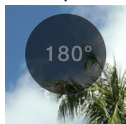

Angolo otturatore OFF (impostazione predefinita)	Indicato come tempo di scatto.
Angolo otturatore ON	Il tempo di scatto è indicato come angolo otturatore.

COMPENSAZIONE DELL'ESPOSIZIONE

Usare questa funzione per rendere intenzionalmente l'immagine più chiara o più scura rispetto all'esposizione suggerita dalla fotocamera.

Spostare il cursore sul valore di compensazione dell'esposizione, quindi usare la ghiera per impostare il valore di compensazione.



Gli elementi impostati su **“AUTO”** vengono modificati in base al valore di compensazione.

- La compensazione può essere regolata in base a incrementi di 1/3 fino a ± 5 livelli.

ATTENZIONE

- La compensazione dell'esposizione non può essere annullata automaticamente. Al termine delle riprese, usare la ghiera per reimpostare la compensazione su ± 0.0 .
- Per impostare la compensazione dell'esposizione, gli elementi Tempo di scatto, Apertura e Sensibilità ISO devono essere impostati su **“AUTO”**.

SUGGERIMENTO

- Se il pulsante di scatto viene premuto a metà corsa, è possibile impostare la compensazione dell'esposizione indipendentemente da dove è situato il cursore nel menu principale. La compensazione dell'esposizione viene sempre visualizzata sul monitor di stato.
- È possibile impostare valori diversi per la modalità immagini fisse e la modalità registrazione.

IMPOSTAZIONI ISO AUTO

È possibile impostare i valori minimo e massimo della sensibilità ISO per la modalità ISO automatica.

1

Selezionare ISO e toccare il pulsante Impostazioni ISO Auto quando la modalità ISO è impostata su “**AUTO**”.



2

Usare i pulsanti <> per selezionare “**Limite ISO inferiore auto**” o “**Limite ISO inferiore auto**”, quindi usare i pulsanti ◊ o la ghiera per modificare il valore.

Limite ISO inferiore auto	Limite ISO inferiore auto
Da ISO 100 (impostazione predefinita) a 80.000	Da ISO 125 a 102.400 (impostazione predefinita)

SUGGERIMENTO

– È possibile impostare valori diversi per la modalità immagini fisse e la modalità registrazione.

ESPANSIONE SENSIBILITÀ ISO BASSO SOLO MODALITÀ IMMAGINI FISSE

Questa funzione consente di acquisire più immagini simultaneamente, ottenere lo stesso risultato conseguito con la sintesi automatica o le riprese a sensibilità bassa, nonché scattare fotografie con ricca gradazione e rumore ridotto.

Se si seleziona ISO e quindi si tocca il pulsante Espansione ISO basso quando (Espansione ISO basso Acceso) ISO non è impostato su **"AUTO"**, le opzioni vengono aggiunte nell'area di espansione (da ISO 80 a ISO 6).



ATTENZIONE

- Questa funzione non è disponibile quando ISO è impostato su **"AUTO"**.
- Potrebbe verificarsi un allineamento errato delle immagini quando il soggetto è in rapido movimento o il tempo di scatto è basso.
- Tra ISO 6 e ISO 80, la gamma disponibile di tempi di scatto e la gamma operativa variano a seconda dell'impostazione della sensibilità ISO.

LIMITE INFERIORE DEL TEMPO DI SCATTO

È possibile specificare il limite inferiore del tempo di scatto e il tipo di controllo (più veloce, più lento) quando il tempo di scatto è impostato su **"AUTO"**.

1

Quando ISO è impostato su **"AUTO"**, selezionare Tempo di scatto, quindi toccare il pulsante Limite inferiore del tempo di scatto.



2

Usare il pulsante <> o la ghiera per impostare il tipo di controllo del tempo di scatto o il limite inferiore del tempo di scatto.

AUTO (SLOWER)	Imposta un tempo di scatto più basso di due livelli rispetto alla velocità standard.
AUTO (SLOW)	Imposta un tempo di scatto più basso di un livello rispetto alla velocità standard.
AUTO (Standard) (impostazione predefinita)	Imposta la velocità a circa un secondo della lunghezza focale dell'obiettivo.
AUTO (FAST)	Imposta un tempo di scatto più alto di un livello rispetto alla velocità standard.
AUTO (FASTER)	Imposta un tempo di scatto più alto di due livelli rispetto alla velocità standard.
* Da 4 sec. a 1/25.600	Imposta in base a ogni tempo di scatto.

* In modalità registrazione, il tempo di scatto disponibile varia a seconda dell'impostazione della frequenza fotogrammi.

- Quando Angolo otturatore è impostato su Accesso in modalità registrazione, sono disponibili le opzioni seguenti.

Angolo otturatore massimo

AUTO (SLOWER)	Imposta un angolo otturatore più largo di due livelli rispetto all'angolo standard.
AUTO (SLOW)	Imposta un angolo otturatore più largo di un livello rispetto all'angolo standard.
AUTO (Standard)(impostazione predefinita)	Imposta l'angolo otturatore su 180°.
AUTO (FAST)	Imposta un angolo otturatore più stretto di un livello rispetto all'angolo standard.
AUTO (FASTER)	Imposta un angolo otturatore più stretto di due livelli rispetto all'angolo standard.
* Da 1.1° a 360°	Imposta in base a ogni angolo otturatore.

* L'angolo otturatore disponibile varia a seconda dell'impostazione della frequenza fotogrammi.

SUGGERIMENTO

- È possibile impostare valori diversi per la modalità immagini fisse e la modalità registrazione.

MISURAZIONE SPOT

Normalmente, per suddividere l'intero schermo e determinare l'esposizione viene eseguita la misurazione valutativa. La misurazione spot è utile quando si desidera regolare l'esposizione solo per un'area specifica.

Dopo aver selezionato l'area di esposizione desiderata, toccare il pulsante Misurazione spot (Misurazione spot Acceso) per attivare la misurazione spot.

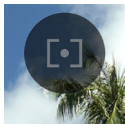

Al centro dello schermo viene visualizzato un cerchio che indica l'intervallo di misurazione.

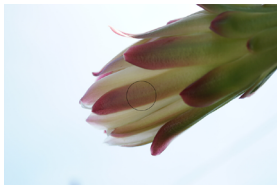

Per passare alla normale misurazione valutativa, toccare di nuovo il pulsante Misurazione spot (Misurazione spot Spento).

BLOCCO AE

Questa funzione è utile quando si desidera bloccare temporaneamente l'esposizione e riprendere con un'esposizione costante.

Dopo aver selezionato l'area di esposizione desiderata, toccare il pulsante Blocco AE (Blocco AE Acceso) per bloccare l'esposizione.



Quando Blocco AE è impostato su Acceso, premere a metà corsa il pulsante; sul lato sinistro dello schermo viene visualizzata l'icona che indica che il blocco è attivo.

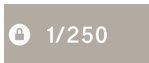

- Per disattivare la funzione Blocco AE, toccare di nuovo il pulsante Blocco AE (Blocco AE Spento).
- La funzione Blocco AE è disponibile solo quando tutti gli elementi sono impostati su "AUTO".

ASSISTENZA ESPOSIZIONE

La fotocamera è dotata di due funzioni che aiutano a determinare l'esposizione.

Dopo aver selezionato un elemento nell'area di esposizione, toccare il pulsante Assistenza esposizione, quindi usare il pulsante <> o la ghiera per selezionare la funzione desiderata.



OFF (impostazione predefinita)	Assistenza esposizione disattivata
ZEBRA	Forma a zebra
FALSE	Falso colore

FORMA A ZEBRA

Visualizza l'intervallo desiderato dei valori di luminosità in una forma a zebra.



È POSSIBILE IMPOSTARE LE FORME A ZEBRA SEGUENTI.

Selezionare “**Forma a zebra**” e usare il pulsante  per accedere alla schermata delle impostazioni. Usare il pulsante <>

per selezionare un elemento, quindi usare il pulsante  o la ghiera per configurare le impostazioni.

- Se il pulsante di scatto viene premuto a metà corsa senza accedere alla schermata delle impostazioni, la forma a zebra viene visualizzata con l'impostazione precedente.
- Intervallo dei valori: da 0% (valore di luminosità 0) a 100% (valore di luminosità 255)
- Sono disponibili otto colori per la forma a zebra; è possibile selezionare il colore desiderato o nessun colore.
- Se vengono impostate le forme a zebra sinistra e destra, prevale la forma a zebra di sinistra.

FALSO COLORE

Lo stato dell'esposizione è visualizzato in diversi colori sullo schermo.

- I significati dei colori sono i seguenti. Il lato viola indica la sottoesposizione, il lato rosso la sovraesposizione.

Viola	Da 0 a 2,5%	Area quasi sottoesposta
Blu	Da 2,5%	Area appena prima della sottoesposizione
Verde	18% GRIGIO	Area di esposizione quasi standard (18% di GRIGIO)
Rosa	18% GRIGIO +1STOP	Area di esposizione quasi standard +1EV
Giallo	Fino a 99%	Area appena prima della sovraesposizione
Rosso	Da 99 a 100%	Area quasi sovraesposta

ESPOSIZIONE MANUALE

Disattivando la funzione “**AUTO**” per tutti gli elementi (Tempo di scatto, Apertura, Sensibilità ISO), è possibile eseguire le riprese con l'esposizione manuale. In live view, regolare i valori in modo da ottenere l'esposizione desiderata.

PER REGOLARE L'ESPOSIZIONE, FARE RIFERIMENTO AL VALORE INDICATO SULL'ESPOSIMETRO.

L'esposimetro può indicare fino a ± 5 valori di sotto/sovraesposizione, con incrementi di $1/3$. Se l'errore relativo all'esposizione è superiore a tre incrementi, l'esposimetro lampeggia.

1/250	F4.0	+5.0	ISO 400	STD.
-------	------	------	---------	------

SUGGERIMENTO

- Se il pulsante di scatto viene premuto a metà corsa, è possibile regolare l'esposizione indipendentemente da dove è situato il cursore nel menu principale. Se il cursore è situato al di fuori dell'area di esposizione, è possibile modificare l'ultimo elemento usato nell'area di esposizione. L'elemento in questione viene visualizzato sul monitor di stato.

IMPOSTAZIONE DELLA MODALITÀ BULB

Quando si preme a fondo il pulsante di scatto, l'otturatore rimane aperto. Questa funzione è utile quando si desidera scattare foto di fuochi d'artificio, cieli stellati o scie luminose.

Deselezionare “**AUTO**” per Apertura e Sensibilità ISO e impostare tali elementi sui valori desiderati, quindi impostare Tempo di scatto su BULB.

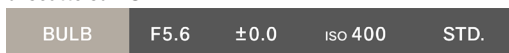

ATTENZIONE

- Quando è attiva la modalità BULB, l'esposimetro non funziona. Utilizzare un esposimetro esterno per determinare l'esposizione.
- Il tempo massimo di esposizione per le riprese in modalità BULB corrisponde a cinque minuti. Una volta trascorsi cinque minuti, l'otturatore si chiude automaticamente anche se si tiene premuto il pulsante di scatto.
- Un'esposizione prolungata può causare l'aumento del rumore.







MODALITÀ MOTORE

IMMAGINI FISSE

Selezionare la modalità motore adatta alla scena da acquisire, ad esempio scatto continuo o scatto con cambio di esposizione.

Selezionare la modalità motore nel menu principale.

1

Filmato		Filmato	
Immagini fisse		Scatto singolo (impostazione predefinita)	 Può essere usato insieme all'autoscatto.
		Scatto continuo	
		Bracketing dell'esposizione	
		Bracketing della messa a fuoco	
		Intervallometro	

SCATTO SINGOLO

Quando si preme il pulsante di scatto, viene acquisita una sola immagine.

SCATTO CONTINUO

Quando si mantiene il pulsante di scatto premuto a fondo, la fotocamera acquisisce immagini continuamente.

È POSSIBILE SELEZIONARE LA FREQUENZA FOTOGRAMMI PER LO SCATTO CONTINUO.

Selezionare “**Continuo**” e usare il pulsante  per selezionare la frequenza fotogrammi.

8 FPS	Max circa otto fotogrammi/sec. (impostazione predefinita)
5 FPS	Max circa cinque fotogrammi/sec.
3 FPS	Max circa tre fotogrammi/sec.



ATTENZIONE

- Generalmente il numero massimo di fotogrammi per lo scatto continuo è uguale o superiore a 100; tuttavia, tale numero può risultare inferiore a 100 a seconda delle impostazioni e delle condizioni di ripresa.
- Quando il numero di fotogrammi per lo scatto continuo scende al di sotto di 50, viene visualizzata la capacità residua del buffer. Quando il numero diventa 0, non è più possibile eseguire lo scatto.









BRACKETING DELL'ESPOSIZIONE

Impostando l'esposizione ritenuta corretta dalla fotocamera, è possibile eseguire scatti continuamente con il bracketing dell'esposizione.

Selezionare “**Bracketing dell'esposizione**” e usare il pulsante  per accedere alla schermata delle impostazioni. Usare il pulsante  per selezionare un elemento, quindi usare il pulsante  o la ghiera per configurare le impostazioni.

- Se il pulsante di scatto viene premuto a metà corsa senza accedere alla schermata delle impostazioni, lo scatto viene eseguito con l'impostazione precedente.

Quantità bracketing	Numero scatti bracketing	Ordine bracketing
Fino a ± 3 livelli in incrementi di 1/3	3 scatti 5 scatti  3 scatti  5 scatti	0 → - → + Esposizione corretta → Sottoesposizione → Sovraesposizione - → 0 → + Sottoesposizione → Esposizione corretta → Sovraesposizione + → 0 → - Sovraesposizione → Esposizione corretta → Sottoesposizione



- Con “**3 scatti**” e “**5 scatti**” le immagini vengono acquisite una per volta, mentre l’esposizione cambia secondo l’ordine specificato.
- Con “ **3 scatti**” e “ **5 scatti**” le immagini vengono acquisite continuamente, mentre l’esposizione cambia secondo l’ordine specificato.
- Quando si utilizza l’autofocus, con “ **3 scatti**” e “ **5 scatti**” il secondo fotogramma e i fotogrammi successivi vengono acquisiti nella posizione di messa a fuoco interessata dal blocco AF nel primo scatto.
- Quando gli elementi Tempo di scatto, Apertura e Sensibilità ISO non sono impostati su “**AUTO**”, il tempo di scatto cambia in base al tempo di scatto impostato.
- È possibile usare il bracketing dell’esposizione insieme alla compensazione dell’esposizione. Il bracketing viene eseguito in base al valore di compensazione specificato in Compensazione esposizione.

ATTENZIONE

- Il bracketing dell’esposizione viene eseguito ripetutamente e non viene annullato nemmeno dopo lo scatto. Per annullare la funzione, selezionare una modalità motore diversa.

BRACKETING DELLA MESSA A FUOCO

Questa funzione consente di scattare fotografie in modo continuo applicando il bracketing alla messa a fuoco in base alla sua posizione.

Selezionare “**Bracketing della messa a fuoco**” e usare il pulsante  per accedere alla schermata delle impostazioni. Usare il pulsante  per selezionare un elemento, quindi usare il pulsante  o la ghiera per configurare le impostazioni.

- Se il pulsante di scatto viene premuto a metà corsa senza accedere alla schermata delle impostazioni, lo scatto viene eseguito con l'impostazione precedente.

Quantità bracketing	Numero scatti bracketing	Ordine bracketing
Fino a ± 10 livelli in incrementi di 1	3, 5, 7, 9, 11, 13, 15 scatti	0 → - → + Esposizione corretta → Sottoesposizione → Sovraesposizione 0 → + Esposizione corretta → Sovraesposizione 0 → - Esposizione corretta → Sottoesposizione

- Il cambio di messa a fuoco per ogni incremento varia a seconda dell'obiettivo.



Premere a metà corsa il pulsante di scatto per eseguire la messa a fuoco, quindi premere a fondo per acquisire le immagini continuamente, mentre la messa a fuoco cambia secondo l'ordine specificato.

ATTENZIONE

- Il bracketing della messa a fuoco viene eseguito ripetutamente e non viene annullato nemmeno dopo lo scatto. Per annullare la funzione, selezionare una modalità motore diversa.

INTERVALLOMETRO

È possibile scattare automaticamente fotografie a intervalli regolari.

Selezionare “**Intervallometro**” e usare il pulsante  per accedere alla schermata delle impostazioni. Usare il pulsante  per selezionare un elemento, quindi usare il pulsante  o la ghiera per configurare le impostazioni.

- Se il pulsante di scatto viene premuto a metà corsa senza accedere alla schermata delle impostazioni, lo scatto viene eseguito con l'impostazione precedente.

Intervallo di scatto	Numero di scatti
Da 1 sec. a 60 min.	Da 2 a 9.999

- Nella schermata delle impostazioni viene visualizzato il tempo totale fino all'acquisizione dell'ultimo fotogramma.

Premere il pulsante di scatto per iniziare gli scatti intervallati.

- Quando iniziano gli scatti, sullo schermo viene visualizzato il tempo che deve trascorrere prima dell'acquisizione del fotogramma successivo e il numero di fotogrammi restanti.
- Quando si utilizza l'autofocus, il secondo fotogramma e i fotogrammi successivi vengono acquisiti nella posizione di messa a fuoco interessata dal blocco AF nel primo scatto.
- Se l'intervallo di scatto impostato è breve, lo scatto successivo potrebbe iniziare prima che il display torni alla modalità di scatto.
- L'esposizione viene misurata tra uno scatto e l'altro. Se si desidera eseguire il secondo scatto e gli scatti successivi con la stessa esposizione del primo scatto, impostare la modalità M o usare il pulsante Blocco AE per bloccare l'esposizione.
- Per uscire dall'intervallometro, premere il pulsante di scatto.

ATTENZIONE

- Gli scatti intervallati potrebbero venire interrotti a seconda del livello di carica della batteria. È consigliabile utilizzare l'adattatore USB PD.
- La ripresa intervallata viene eseguita ripetutamente e non viene annullata nemmeno dopo lo scatto. Per annullare la funzione, selezionare una **“modalità motore”** diversa.
- A seconda delle impostazioni, l'elaborazione delle immagini potrebbe richiedere tempo; di conseguenza, l'intervallo di tempo tra uno scatto e l'altro potrebbe essere più lungo rispetto all'intervallo impostato.

AUTOSCATTO

È possibile usare l'autoscatto insieme a ogni modalità motore per le immagini fisse.

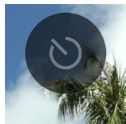

ata “**Modalità motore**”, toccare il pulsante **Au-**
are il pulsante **<>** o la ghiera per configurare le

OFF (impostazione predefinita)	Autoscatto Spento
2s	L'immagine viene acquisita circa due secondi dopo che è stato premuto il pulsante di scatto.
10s	L'immagine viene acquisita circa 10 secondi dopo che è stato premuto il pulsante di scatto.



Quando si imposta l'autoscatto, viene visualizzata la relativa







Determinare la composizione e premere a metà corsa il pulsante di scatto per eseguire la messa a fuoco. Premere più a fondo il pulsante di scatto per attivare l'autoscatto. Quando l'autoscatto è attivo viene emesso un segnale acustico elettronico continuo, che accelera per avvisare l'utente due secondi prima dello scatto.

- Per annullare l'autoscatto, toccare il pulsante Autoscatto nella schermata **“Modalità motore”** e impostare la funzione su **“OFF”**.
- Se l'opzione **“Volume altoparlante”** o **“Volume timer”** nel menu **“Impostazioni audio”** è impostata su **“0%”**, il segnale acustico elettronico non viene emesso.
- Per disattivare l'autoscatto, premere di nuovo il pulsante di scatto.

Le operazioni seguenti sono disponibili in base alla combinazione di modalità motore e autoscatto.

<p style="text-align: center;">1 Scatto singolo</p>	<p>All'avvio del timer viene eseguito uno scatto.</p>
<p style="text-align: center;"> Scatto continuo</p>	<p>La fotocamera passa alla modalità “Auto-scatto Burst”, che esegue lo scatto continuo con un solo rilascio. Questa funzione è utile per scattare foto commemorative di grandi gruppi di persone o foto in cui è difficile controllare i tempi.</p> <p>Usare il pulsante  per selezionare “3 scatti” o “5 scatti” come numero di scatti per lo scatto continuo.</p> <p>Quando il timer viene attivato, lo scatto continuo inizia.</p>

 <p>Bracketing dell'esposizione</p>	<p>“3 scatti” “5 scatti” Il timer viene attivato a ogni pressione del pulsante di scatto e la fotocamera acquisisce le immagini una per volta, mentre l'esposizione cambia secondo l'ordine specificato.</p> <p>“ 3 scatti” “ 5 scatti” Quando il timer viene attivato la fotocamera esegue lo scatto continuo, mentre l'esposizione cambia secondo l'ordine specificato.</p>
 <p>Bracketing della messa a fuoco</p>	<p>Quando il timer viene attivato la fotocamera esegue lo scatto continuo, mentre la messa a fuoco cambia secondo l'ordine specificato.</p>
 <p>Intervallometro</p>	<p>Quando il timer viene attivato iniziano gli scatti intervallati, secondo le condizioni specificate.</p>

MESSA A FUOCO

Impostare la modalità e le opzioni di messa a fuoco a seconda della scena e del soggetto da acquisire.

USO DELL'AUTOFOCUS

1

Regolare il selettore della modalità di messa a fuoco (se l'obiettivo ne è provvisto) su AF.

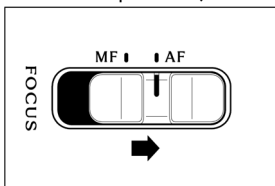

2

Impostare la modalità di messa a fuoco della fotocamera (p.69).

3

Premere a metà corsa il pulsante di scatto per attivare l'autofocus.

IMPOSTAZIONE DELLA MODALITÀ DI MESSA A FUOCO

Selezionare la modalità di messa a fuoco nel menu principale.

AF **S**

IN MODALITÀ IMMAGINI FISSE

AF S	AF Scatto Singolo (impostazione predefinita)
AF C	AF Continuo
MF	Messa a fuoco manuale

IN MODALITÀ REGISTRAZIONE

AF C ↓	AF Costante (impostazione predefinita)
AF C	AF Continuo
MF	Messa a fuoco manuale

AF SCATTO SINGOLO

SOLO MODALITÀ IMMAGINI FISSE

Questa funzione è disponibile per i soggetti fermi. Quando il soggetto risulta a fuoco, il punto di messa a fuoco viene bloccato premendo a metà corsa il pulsante di scatto.

- Quando il soggetto risulta a fuoco, il riquadro di messa a fuoco diventa verde e viene emesso il segnale acustico di messa a fuoco.

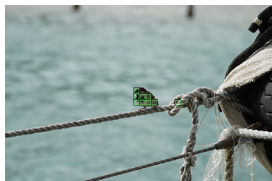

In caso di autofocus multi-punto (p.77)

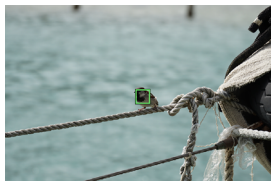

In caso di punto singolo (p.76)

- Se il soggetto non è a fuoco, il riquadro di messa a fuoco diventa rosso e lampeggia.



In caso di autofocus multi-punto (p.77)

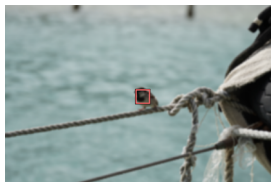

In caso di punto singolo (p.76)

- L'esposizione viene bloccata in corrispondenza del valore ottenuto premendo a metà corsa il pulsante di scatto.

- Quando è selezionata la modalità motore continua, viene eseguito lo scatto continuo nella posizione di messa a fuoco del primo fotogramma.

RIPRESA CON BLOCCO DELLA MESSA A FUOCO

Quando il soggetto risulta a fuoco, è possibile modificare la composizione dello scatto tenendo premuto a metà corsa il pulsante di scatto.

SUGGERIMENTO

- Se si preme il pulsante  tenendo simultaneamente premuto a metà corsa il pulsante di scatto, la fotocamera misura nuovamente la distanza con il riquadro di messa a fuoco di un punto posizionato al centro.

AF CONTINUO

Questa funzione è disponibile per i soggetti in movimento. Quando il soggetto risulta a fuoco, tenendo premuto a metà corsa il pulsante di scatto la fotocamera continua a mettere a fuoco il soggetto.

- Quando il soggetto risulta a fuoco, il riquadro di messa a fuoco diventa verde e, tenendo premuto a metà corsa il pulsante di scatto, la fotocamera continua a mettere a fuoco il soggetto.
- Se il soggetto esce dallo schermo, la fotocamera misura nuovamente la distanza e mette a fuoco un altro soggetto.
- Non è possibile rilasciare l'otturatore prima che il soggetto risulti a fuoco.
- Se è stato selezionato lo scatto continuo, l'autofocus viene attivato ripetutamente per gli scatti. Per il secondo fotogramma e i fotogrammi successivi, il rilascio prevale e l'immagine potrebbe venire acquisita sfocata.
- Lo scatto viene eseguito con il valore di esposizione che era impostato quando il pulsante di scatto è stato premuto a fondo. Durante la registrazione di filmati, l'esposizione è controllata per mantenere sempre il valore standard.
- Per quanto riguarda la ripresa di filmati con il riquadro di messa a fuoco impostato su **"Autofocus multipunto"**, generalmente la fotocamera mantiene la messa a fuoco sul soggetto acquisito; tuttavia, il soggetto posizionato al centro dello schermo prevale, pertanto il target potrebbe spostarsi.

- Quando il riquadro di messa a fuoco è impostato su **“Punto singolo”**, durante la registrazione di filmati la fotocamera mantiene la messa a fuoco sulla posizione del riquadro di messa a fuoco. Se il soggetto si muove mentre il pulsante di scatto viene premuto a metà corsa, la fotocamera continua a inseguire il soggetto. Mantenere il pulsante di scatto premuto a metà corsa anche durante la registrazione di un filmato. Quando si solleva il dito dal pulsante di scatto, la fotocamera mette nuovamente a fuoco la posizione iniziale del riquadro di messa a fuoco.
- La messa a fuoco non viene bloccata.
- Il segnale acustico elettronico non viene emesso.

ATTENZIONE

- L'accuratezza della messa a fuoco potrebbe risentirne a seconda delle condizioni del soggetto.

SUGGERIMENTO

- Se si preme il pulsante  tenendo simultaneamente premuto a metà corsa il pulsante di scatto, la fotocamera misura nuovamente la distanza con il riquadro di messa a fuoco di un punto posizionato al centro e mantiene la messa a fuoco sul soggetto.

AF COSTANTE

SOLO MODALITÀ REGISTRAZIONE

La funzione autofocus si attiva anche se il pulsante di scatto non viene premuto a metà corsa e rimane attiva anche durante la registrazione di filmati.

- Quando il pulsante di scatto viene premuto a metà corsa e il soggetto risulta a fuoco, il riquadro di messa a fuoco diventa verde e, tenendo premuto a metà corsa il pulsante di scatto, la fotocamera continua a mettere a fuoco il soggetto.
- Se il soggetto esce dallo schermo, la fotocamera misura nuovamente la distanza e mette a fuoco un altro soggetto.
- Per quanto riguarda la ripresa di filmati con il riquadro di messa a fuoco impostato su **“Autofocus multipunto”**, generalmente la fotocamera mantiene la messa a fuoco sul soggetto acquisito; tuttavia, il soggetto posizionato al centro dello schermo prevale, pertanto il target potrebbe spostarsi.
- Quando il riquadro di messa a fuoco è impostato su **“Punto singolo”**, durante la registrazione di filmati la fotocamera mantiene la messa a fuoco sulla posizione del riquadro di messa a fuoco. Se il soggetto si muove mentre il pulsante di scatto viene premuto a metà corsa, la fotocamera continua a inseguire il soggetto. Mantenere il pulsante di scatto premuto a metà corsa anche durante la registrazione di un filmato. Quando si solleva il dito dal pulsante di scatto, la fotocamera mette nuovamente a fuoco la posizione iniziale del riquadro di messa a fuoco.

- La messa a fuoco non viene bloccata.
- Il segnale acustico elettronico non viene emesso.

ATTENZIONE

- Il sistema di messa a fuoco dell'obiettivo è sempre attivo; di conseguenza, la batteria si scarica rapidamente. Prestare attenzione alla carica residua della batteria.
- L'accuratezza della messa a fuoco potrebbe risentirne a seconda delle condizioni del soggetto.

SUGGERIMENTO



- Se si preme il pulsante  tenendo simultaneamente premuto a metà corsa il pulsante di scatto, la fotocamera misura nuovamente la distanza con il riquadro di messa a fuoco di un punto posizionato al centro e mantiene la messa a fuoco sul soggetto.

IMPOSTAZIONE DEL RIQUADRO DI MESSA A FUOCO

È possibile impostare il riquadro di messa a fuoco ottimale in base alle condizioni del soggetto, ovvero fisso o in movimento.

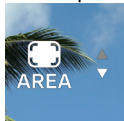
Usare il pulsante  nella schermata “Modalità AF”.



 1-POINT	Punto singolo
 AREA	Autofocus multipunto (impostazione predefinita)

PUNTO SINGOLO

Impostare il riquadro di messa a fuoco su qualsiasi posizione e regolare la messa a fuoco del soggetto. Questa funzione è disponibile quando la posizione del soggetto è definita.

SPOSTAMENTO DEL RIQUADRO DI MESSA A FUOCO

Per spostare il riquadro di messa a fuoco, premere il pulsante  nella schermata “Modalità AF”.

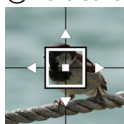

- Usare il pulsante  per spostare il riquadro in ogni direzione.
- Usare la ghiera per spostare il riquadro secondo l'ordine specificato.
- È possibile spostare il riquadro anche mediante tocco o trascinamento. Subito dopo lo spostamento, la distanza viene misurata nuovamente. Il riquadro può essere spostato anche durante la registrazione di un video.

AUTOFOCUS MULTIPUNTO

La fotocamera seleziona il riquadro di messa a fuoco ottimale e regola la messa a fuoco. Questa funzione è utile per spostare i soggetti o per i soggetti che non sono posizionati al centro.

MODALITÀ INSEGUIMENTO AUTOMATICO

Se si tocca il soggetto da mettere a fuoco quando è impostato l'autofocus multipunto, la fotocamera continua a mettere a fuoco il soggetto senza che sia necessario premere a metà corsa il pulsante di scatto (modalità inseguimento automatico).

- Durante l'inseguimento automatico il riquadro di messa a fuoco diventa grigio.
- La modalità inseguimento automatico è disponibile anche durante la registrazione di filmati.
- Se il soggetto inseguito esce dallo schermo per un certo periodo di tempo, l'inseguimento viene interrotto.
- A seconda della situazione, durante l'inseguimento il soggetto inseguito potrebbe spostarsi su un soggetto diverso.

- Per annullare la modalità inseguimento automatico, spostare il soggetto inseguito al di fuori dello schermo per un certo periodo di tempo o toccare il pulsante Annulla inseguimento automatico.



ATTENZIONE



- L'inseguimento potrebbe non venire eseguito correttamente in determinate condizioni, ad esempio quando:
 - il soggetto si muove troppo velocemente;
 - il soggetto è troppo piccolo o troppo grande;
 - il livello di luminosità cambia;
 - l'ambiente in cui si eseguono le riprese è troppo buio.

RILEVAMENTO SOGGETTI

Questa funzione consente di eseguire il rilevamento di persone o animali e di regolare la messa a fuoco su di essi.

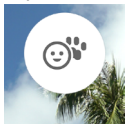

Nella schermata “**Modalità AF**”, toccare il pulsante Rilevamento soggetti e usare il pulsante <> o la ghiera per configurare le impostazioni.



OFF	Imposta la modalità AF normale senza eseguire il rilevamento.
 Riconoscimento umani e animali	(impostazione predefinita) Quando vengono rilevati persone o animali la messa a fuoco si sposta su di essi.
 Riconoscimento umani	Quando vengono rilevate persone la messa a fuoco si sposta su di esse.
 Rilevamento animali	Quando vengono rilevati animali la messa a fuoco si sposta su di essi.

– La detección da prioridad a los ojos del sujeto.



QUANDO IL RIQUADRO DI MESSA A FUOCO È IMPOSTATO SU “AUTOFOCUS MULTIPUNTO” (IMPOSTAZIONE PREDEFINITA):

– Se viene rilevato un soggetto il riquadro di messa a fuoco diventa grigio. Quando si preme a metà corsa il pulsante di scatto, il riquadro di messa a fuoco diventa verde (a fuoco). In modalità AF  o in modalità AF , la fotocamera continua a inseguire il soggetto.

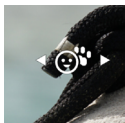
- Se vengono rilevati più soggetti, viene visualizzata un'icona di guida a seconda delle impostazioni. Se il soggetto rilevato non è il soggetto desiderato, è possibile usare il pulsante <> per spostare il riquadro di messa a fuoco su un altro soggetto, mantenendo premuto a metà corsa il pulsante di scatto.



QUANDO IL RIQUADRO DI MESSA A FUOCO È IMPOSTATO SU “PUNTO SINGOLO”:



- La fotocamera esegue la messa a fuoco normalmente, nella posizione del riquadro di messa a fuoco. Se vengono rilevati una persona o un animale il riquadro di messa a fuoco diventa grigio. Tenendo premuto a metà corsa il pulsante di scatto, è possibile usare il pulsante <> per spostare il riquadro di messa a fuoco su un altro soggetto. In modalità AF  o in modalità AF , la fotocamera continua a inseguire il soggetto mentre il pulsante di scatto viene premuto a metà corsa.

ATTENZIONE

- Il rilevamento potrebbe non essere possibile quando:
 - una parte del volto è coperta da occhiali da sole, cappello, frangetta e così via;
 - la scena è buia o retroilluminata;
 - il soggetto è decisamente fuori fuoco;
 - il soggetto è in rapido movimento.

SPOSTAMENTO AF

Se la posizione desiderata non è a fuoco, premere il pulsante  tenendo simultaneamente premuto a metà corsa il pulsante di scatto per misurare nuovamente la distanza.

- Premere il pulsante  per misurare nuovamente la distanza in una posizione più lontana rispetto alla posizione di messa a fuoco corrente.
- Premere il pulsante  per misurare nuovamente la distanza in una posizione più vicina rispetto alla posizione di messa a fuoco corrente.
- Quando il riquadro di messa a fuoco è impostato su **“Punto singolo”** in modalità AF , la distanza viene misurata nuovamente con il riquadro di messa a fuoco visualizzato in quel momento. Con le altre impostazioni, viene selezionato il riquadro di messa a fuoco ottimale per misurare nuovamente la distanza.

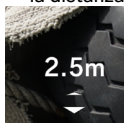



AF + MF

Dopo avere utilizzato la funzione Autofocus, è possibile ruotare la ghiera per eseguire la regolazione fine della messa a fuoco.

Nella schermata “Modalità AF”, toccare il pulsante AF + MF e usare il pulsante <> o la ghiera per configurare le impostazioni.



OFF	Quando è attiva la modalità AF, la ghiera di messa a fuoco non funziona.
 AF + MF (impostazione predefinita)	La ghiera di messa a fuoco è disponibile quando il pulsante di scatto viene premuto a metà corsa. Dopo avere eseguito la regolazione fine della messa a fuoco, premere a fondo il pulsante di scatto per acquisire l'immagine.
 AF + MF continuo	La ghiera di messa a fuoco è sempre disponibile.

SUGGERIMENTO

- Per impostazione predefinita, la funzione “**MF controllo automatico**” è impostata su Acceso, per facilitare la messa a fuoco in modalità MF. Per maggiori informazioni, consultare la sezione “**MF controllo automatico**” nel capitolo “**Controllo automatico**” (p.85). Per modificare le impostazioni di controllo automatico, impostare dapprima la modalità di messa a fuoco su MF, quindi modificare le impostazioni della funzione “**MF controllo automatico**”.

MESSA A FUOCO MANUALE

1

Regolare il selettore della modalità di messa a fuoco (se l'obiettivo ne è provvisto) su MF. Se l'obiettivo non è provvisto del selettore della modalità di messa a fuoco (vedere p.69), impostare la modalità di messa a fuoco della fotocamera su **MF** “messa a fuoco manuale”.

2

Ruotare la ghiera di messa a fuoco presente sull'obiettivo fino a ottenere un'immagine chiara e nitida.

SUGGERIMENTO

- Per impostazione predefinita, la funzione “**MF controllo automatico**” (p. 87) è impostata su Acceso, per facilitare la messa a fuoco. Per maggiori informazioni, consultare la sezione “**Controllo automatico**” (p.85).

FOCUS PEAKING

Evidenzia il contorno dell'area di messa a fuoco sul soggetto visualizzato. Questa funzione è utile per la messa a fuoco. Per il peaking, è possibile selezionare colori facilmente visibili a seconda del soggetto.

Nella schermata “**Modalità messa a fuoco**”, toccare il pulsante Focus peaking.

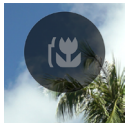

Usare il pulsante <> o la ghiera per selezionare il colore del focus peaking.

OFF (impostazione predefinita)	WH (bianco)	BK (nero)	R (rosso)
YE (giallo)	C (ciano)	B (blu)	M (magenta)

Usare il pulsante \diamond per impostare la sensibilità del focus peaking.

L'intervallo può variare fino a ± 3 valori. L'impostazione standard è “0”. L'intervallo di visualizzazione è maggiore quando è impostato sul lato + e minore quando è impostato sul lato -.

- Il colore del focus peaking corrisponde al colore del focus peaking usato per il controllo automatico (p.85).

CONTROLLO AUTOMATICO

SCHERMATA CONTROLLO AUTOMATICO

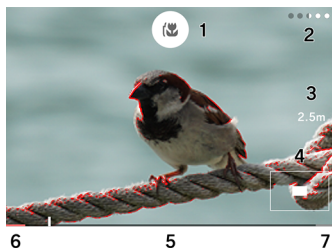

1. Pulsante Focus peaking
2. Tempo di visualizzazione residuo
3. Messa a fuoco
4. Vista posizione ingrandita
5. Barra graduata
6. Posizione infinito
7. Posizione distanza minima

AF-S CONTROLLO AUTOMATICO

Dopo avere eseguito la messa a fuoco automatica, è possibile controllare lo stato della messa a fuoco con la vista ingrandita e la vista focus peaking, tenendo premuto a metà corsa il pulsante di scatto.

Nella schermata “**Modalità AF S**”, toccare il pulsante Controllo automatico **AF S**.



Usare il pulsante <> o la ghiera per selezionare il tempo di visualizzazione per il controllo automatico desiderato.

OFF (impostazione predefinita)	Il controllo automatico non è disponibile.
1 sec.	Visualizzazione per circa un secondo.
2 sec.	Visualizzazione per circa due secondi.
5 sec.	Visualizzazione per circa cinque secondi.
HOLD	Visualizzazione quando il pulsante viene premuto a metà corsa.

Usare il pulsante  per selezionare il colore del focus peaking.

OFF	WH (bianco)	BK (nero)	R (rosso) (impostazione predefinita)
YE (giallo)	C (ciano)	B (blu)	M (magenta)

- Quando la funzione Controllo automatico è attiva, è possibile modificare il fattore di ingrandimento della vista con la ghiera.

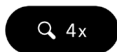

Q 1X	Q 2X	Q 4X (impostazione predefinita)	Q 8X
-------------	-------------	---	-------------

- L'immagine viene ingrandita intorno al riquadro di messa a fuoco.

MF CONTROLLO AUTOMATICO

In modalità di messa a fuoco manuale, ruotare la ghiera o toccare un punto qualsiasi dello schermo per facilitare la messa a fuoco con la vista ingrandita e la vista focus peaking.

Nella schermata “Modalità MF”, toccare il pulsante Controllo automatico MF.



Usare il pulsante <> o la ghiera per selezionare il tempo di visualizzazione per il controllo automatico desiderato.

OFF	Il controllo automatico non è disponibile.
1 sec.	Visualizzazione per circa un secondo.
2 sec. (impostazione predefinita)	Visualizzazione per circa due secondi.
5 sec.	Visualizzazione per circa cinque secondi.
HOLD	Visualizzazione quando il pulsante viene premuto a metà corsa.





- Il tempo di visualizzazione corrisponde al tempo trascorso da quando la ghiera di messa a fuoco non è stata più azionata o da quando l'uso della ghiera di messa a fuoco è stato interrotto.

Usare il pulsante  per selezionare il colore del focus peaking.

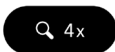
OFF	WH (bianco)	BK (nero)	R (rosso) (impostazione predefinita)
YE (giallo)	C (ciano)	B (blu)	M (magenta)

- Quando la funzione Controllo automatico è attiva, è possibile modificare il fattore di ingrandimento della vista con la ghiera.



 1X	 2X	 4X (impostazione predefinita)	 8X
--	--	---	--

- L'immagine viene ingrandita al centro dello schermo. Se si tocca lo schermo, l'immagine viene ingrandita nel punto toccato.

ATTENZIONE

- Quando si usa la ghiera di messa a fuoco, la vista ingrandita, la distanza di ripresa e la barra graduata vengono visualizzate solo con gli obiettivi compatibili.

SUGGERIMENTO

- Quando la funzione Controllo automatico è attiva, il tempo di visualizzazione residuo è indicato sotto forma di puntini.
- Per passare dalla funzione Controllo automatico alla vista normale durante l'elaborazione o quando il pulsante è HOLD, premere il pulsante .
- Quando la funzione Controllo automatico è attiva, è possibile attivare e disattivare la vista focus peaking con il pulsante Focus peaking.
- Il colore e la sensibilità del focus peaking sono le impostazioni standard delle funzioni “**Focus peaking**” (p.84), AF-S controllo automatico e MF controllo automatico.
- Il fattore di ingrandimento è l'impostazione standard delle funzioni AF-S controllo automatico e MF controllo automatico. Il tempo di visualizzazione può essere impostato separatamente per ciascuna funzione.

CONTROLLO GHIERA DI MESSA A FUOCO

È possibile modificare la quantità di movimento della messa a fuoco rispetto al controllo della ghiera di messa a fuoco quando si usa la funzione MF in modalità di messa a fuoco manuale.

Nella schermata “Modalità MF”, toccare il pulsante Controllo ghiera di messa a fuoco.

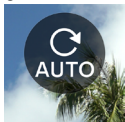

- Nella schermata delle impostazioni vengono visualizzati il nome dell'obiettivo e l'intervallo di angoli disponibile.

Usare i pulsanti <> o la ghiera per selezionare l'angolo di rotazione.

AUTO (impostazione predefinita)	La quantità di movimento della messa a fuoco varia in base alla velocità di rotazione della ghiera di messa a fuoco.
Da 90° a 720°	Angolo approssimativo da infinito alla distanza di ripresa più breve
MAX	Angolo massimo che è possibile impostare con l'obiettivo

- Gli angoli contrassegnati dal simbolo  non sono supportati.

ATTENZIONE



- Questa impostazione è disponibile solo per gli obiettivi compatibili.

LIMITATORE DI MESSA A FUOCO

Limita il raggio d'azione della messa a fuoco per aumentare la velocità di messa a fuoco.

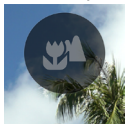
Nella schermata “**Modalità AF**”, toccare il pulsante Limitatore di messa a fuoco e usare il pulsante <> o la ghiera per configurare le impostazioni.



OFF (impostazione predefinita)	Non limita il raggio d'azione.
 *	La messa a fuoco agisce solo sul lato vicino partendo circa dal centro.
 *	La messa a fuoco agisce solo sul lato distante partendo circa dal centro.

* La distanza del raggio d'azione è visualizzata nella schermata delle impostazioni.

ATTENZIONE

– Questa impostazione è disponibile solo per gli obiettivi compatibili. Per maggiori informazioni, consultare il manuale dell'obiettivo.

FUNZIONI DEL PULSANTE AFL DELL'OBIETTIVO

È possibile personalizzare le funzioni del pulsante AFL, se l'obiettivo ne è provvisto.

Nella schermata "**Modalità AF**", toccare il pulsante Funzione pulsante AFL obiettivo e usare il pulsante <> o la ghiera per configurare le impostazioni.



AFL (impostazione predefinita)	Se si preme il pulsante AFL quando la modalità AF è attiva, la modalità AF viene disattivata.*
AF-ON	Se si preme il pulsante AFL, la modalità AF viene attivata.

* Quando la modalità AF è disattivata, viene visualizzata l'icona AFL.



STABILIZZAZIONE IMMAGINE

È possibile configurare le impostazioni per la funzione Stabilizzazione.

Selezionare “**Stabilizzazione immagine**” nel menu principale.

⟨⟨📷⟩⟩ OFF

STABILIZZAZIONE ELETTRONICA

Questa funzione è disponibile solo in modalità registrazione. Questa funzione genera un video riducendo il tremolio della fotocamera e unendo più fotogrammi prima e dopo il target.

⟨⟨📷⟩⟩ OFF	OFF (impostazione predefinita)	Disattiva la funzione Stabilizzazione immagine.
⟨⟨📷ES⟩⟩	Stabilizzazione elettronica	Disattiva la funzione Stabilizzazione elettronica.

STABILIZZAZIONE OTTICA OBIETTIVO

Questa funzione consente di attivare o disattivare la stabilizzazione dell'obiettivo. Se l'obiettivo è dotato dell'interruttore di stabilizzazione (interruttore OS, ecc.), azionare l'interruttore dall'obiettivo stesso.

- Per maggiori informazioni sulla funzione Stabilizzazione ottica obiettivo, consultare il manuale di istruzioni dell'obiettivo.

- Per gli obiettivi non dotati dell'interruttore di stabilizzazione, l'opzione "**Stabilizzazione immagine**" viene aggiunta al menu principale in modalità immagini fisse.

⟨☑⟩ OFF	OFF	Disattiva la funzione Stabilizzazione immagine.
⟨OS⟩	Stabilizzazione ottica obiettivo (impostazione predefinita)	Attiva la funzione Stabilizzazione ottica obiettivo.

- Per gli obiettivi non dotati dell'interruttore di stabilizzazione, l'opzione "**Stabilizzazione ottica obiettivo**" viene aggiunta all'elemento "**Stabilizzazione immagine**" in modalità cinema.

⟨☑⟩ OFF	OFF	Disattiva la funzione Stabilizzazione immagine.
⟨OS⟩	Stabilizzazione ottica obiettivo (impostazione predefinita)	Attiva la funzione Stabilizzazione ottica obiettivo.
⟨☑ES⟩	Stabilizzazione elettronica	Disattiva la funzione Stabilizzazione elettronica.

ATTENZIONE

- La funzione Stabilizzazione elettronica non può essere utilizzata simultaneamente alla funzione Stabilizzazione ottica obiettivo. Se l'interruttore di stabilizzazione immagine dell'obiettivo è attivo, non è possibile selezionare la funzione Stabilizzazione elettronica.
- Quando la fotocamera è montata su un treppiede, **“disattivare”** la funzione Stabilizzazione elettronica.
- Quando si usa la funzione Stabilizzazione elettronica, l'immagine viene registrata con il fattore di ritaglio x1.25 (x1.96 quando è montato un obiettivo DC).

IMPOSTAZIONE DEI FILE IMMAGINE

È possibile impostare il formato di registrazione, il formato e la modalità ritaglio per l'immagine fissa da registrare.

FORMATO DI REGISTRAZIONE

Selezionare il formato delle immagini.

Selezionare “**Formato registrazione**” nel menu principale.

JPEG

DNG+J	DNG+JPEG	Registrazione simultanea nei formati DNG (formato RAW) e JPEG
DNG	DNG	DNG (formato RAW)
JPEG	JPEG (impostazione predefinita)	Formato JPEG

- La dimensione immagine registrata corrisponde a 6016 x 4012 (formato 3:2). 3840 x 2560 (modalità ritaglio DC, formato 3:2).

SUGGERIMENTO

- DNG (formato RAW) è un formato di registrazione basato sulle proprietà del materiale. È necessario il processo di sviluppo mediante il programma **SIGMA Photo Pro**. **SIGMA Photo Pro** può essere scaricato gratuitamente dal sito web indicato di seguito. Sigma consiglia di aggiornare regolarmente il programma **SIGMA Photo Pro** alla versione più recente.
sigma-global.com/en/support/software/
- È possibile creare immagini JPEG dalle immagini DNG con la fotocamera, in base alle esigenze. Vedere la sezione “**Sviluppo DNG**” (p.154).
- DNG è un formato immagine RAW sviluppato da Adobe Systems Incorporated.

ASPECT RATIO

È possibile impostare il Aspect Ratio delle immagini.

Per impostare il Aspect Ratio, usare i pulsanti <> o la ghiera per selezionare “Aspect Ratio + Modalità ritaglio DC” nel menu principale.

3:2

21:9	Formato simile a quello di uno schermo cinematografico.
16:9	Formato uguale a quello di uno schermo TV ad alta definizione.
3:2 (impostazione predefinita)	Formato uguale a quello di una pellicola 35 mm.
ASIZE (DIMENSIONE A)	Formato uguale al formato carta della serie A generale.
4:3	Formato uguale a quello degli schermi TV tradizionali e dei computer.
6x7	Formato simile a quello della pellicola 6x7.
1:1	Formato quadrato simile a quello della pellicola 6x6.

- L'immagine corrispondente a ogni formato si ottiene ritagliando un'immagine del formato predefinito di questo prodotto, ovvero “3:2”.

SUGGERIMENTO

- È possibile modificare il Aspect Ratio di un'immagine DNG mediante **SIGMA Photo Pro** o la funzione Sviluppo DNG della fotocamera.

MODALITÀ RITAGLIO DC

Quando si utilizza un obiettivo di formato APS-C, l'area di registrazione del sensore di immagine viene modificata automaticamente (Ritaglio automatico). È possibile modificare l'area di registrazione anche manualmente.

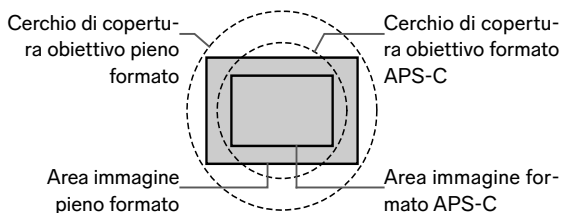

Quando la modalità ritaglio DC è attiva, viene visualizzata l'icona corrispondente.

3:2 

- Quando si utilizza un obiettivo pieno formato e la modalità ritaglio DC viene attivata manualmente, le aree periferiche dell'immagine vengono tagliate e l'angolo di visione risulta aumentato del fattore 1.57x circa.

Per disattivare la funzione Ritaglio automatico, nella schermata **“Aspect Ratio + Modalità ritaglio DC”** toccare il pulsante Ritaglio Auto.

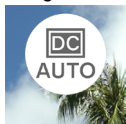

Usare il pulsante  per impostare “DC1.57x”.

- In modalità ritaglio DC, l'immagine viene registrata con la dimensione 3840 x 2560 (Aspect Ratio 3:2).
- La risoluzione di registrazione non cambia in modalità ritaglio DC.
- Quando si utilizza un obiettivo di formato APS-C, è possibile disattivare manualmente la modalità ritaglio DC (1x). Tuttavia, l'area periferica dell'immagine potrebbe presentare una vignettatura nera e la risoluzione potrebbe essere insufficiente.

ATTENZIONE

- In generale, la funzione **“Ritaglio Auto è attivata”**.
- Con determinati obiettivi, potrebbe non essere possibile modificare l'area di registrazione manualmente.
- Con determinati obiettivi, la funzione Ritaglio automatico non funziona. In tal caso, eseguire la modifica manualmente.

DIMENSIONI DEI FILE DI IMMAGINE

Nelle tabelle seguenti sono indicate le dimensioni approssimative (MB) dei file di immagine per diverse combinazioni di formato di registrazione e Aspect Ratio immagine.

– La dimensione del file varia a seconda del soggetto.

MODALITÀ RITAGLIO DC DISATTIVATA (1X)

Aspect Ratio	Numero di pixel	DNG	JPEG
21:9	16M (6016 × 2580)	35	11
16:9	20M (6016 × 3384)	46	14
3:2	24M (6016 × 4012)	54	16
ASIZE	23M (5672 × 4012)	51	16
4:3	21M (5348 × 4012)	49	15
6x7	20M (4980 × 4012)	45	14
1:1	16M (4012 × 4012)	37	11

MODALITÀ RITAGLIO DC ATTIVATA (1.57X)

Aspect Ratio	Numero di pixel	DNG	JPEG
21:9	6.3M (3840 × 1648)	15	5
16:9	8.3M (3840 × 2160)	19	6
3:2	9.8M (3840 × 2560)	22	7
ASIZE	9.3M (3616 × 2560)	21	7
4:3	8.7M (3408 × 2560)	20	6
6x7	8.2M (3184 × 2560)	19	6
1:1	6.6M (2560 × 2560)	15	5

IMPOSTAZIONI DI REGISTRAZIONE

È possibile impostare il formato di registrazione nella schermata “**Modalità registrazione**”, accessibile dal menu principale, e la risoluzione e la frequenza fotogrammi nella schermata “**Impostazioni di registrazione**”.

FORMATO DI REGISTRAZIONE

È possibile impostare il formato di registrazione di un filmato.

Selezionare “**Modalità registrazione**” nel menu principale.





H.264	H.264 Registra Migliore compatibilità (impostazione predefinita)	Formato altamente versatile e disponibile per la visualizzazione in ambienti diversi.
H.265	H.265 Registra Migliore efficienza di compressione	Formato che consente di ottenere una compressione elevata unita a un'alta qualità dell'immagine.
L-LOG	L-Log Registra Massima flessibilità di classificazione	Formato con un'ampia gamma dinamica, particolarmente indicato per l'editing.

– Entrambi sono basati sul formato MOV.

REGISTRAZIONE L-LOG E CONTROLLO AUTOMATICO GAMMA LOG

La registrazione L-Log è un formato adatto per l'editing dopo le riprese; la schermata di live view presenta un contrasto basso. È possibile eseguire gli scatti in una schermata di live view che riproduce il look 709, per visualizzare facilmente l'aspetto dell'immagine finale dopo l'editing.

Quando la modalità registrazione è impostata su “**Registrazione L-Log**”, nel menu principale la voce “**Modalità colore**” viene sostituita da “**Controllo automatico gamma log**”.

	Visualizzazione gamma L-Log (impostazione predefinita)	Nella schermata di live view viene visualizzata la gamma L-Log originale.
	Visualizza 709 miniature	Si tratta di una schermata di live view che riproduce il look 709.

- Il controllo automatico gamma log non influisce sull'immagine registrata.

ATTENZIONE

- Non è possibile impostare la modalità colore (p.114) per la registrazione L-Log.
- Non è possibile combinare Vista look 709 e Assistenza esposizione.

IMPOSTAZIONI DI REGISTRAZIONE

Selezionare “Impostazioni registrazione” nel menu principale.

UHD 29.9

Nella schermata “Impostazioni registrazione”, usare i pulsanti <> per selezionare “Risoluzione” e “Frequenza fotogrammi”, quindi usare i pulsanti ◊ o la ghiera per configurare le impostazioni.

RISOLUZIONE

È possibile impostare la risoluzione (dimensione) di un filmato.

6K	6016 x 3384
UHD (impostazione predefinita)	3840 x 2160
FHD	1920 x 1080

– 6K non può essere utilizzato in combinazione con le seguenti impostazioni.

H.264, Stabilizzazione elettronica, Modalità ritaglio DC

FREQUENZA FOTOGRAMMI

È possibile impostare la frequenza fotogrammi (il numero di fotogrammi al secondo).

- Le frequenze fotogrammi disponibili dipendono dalla risoluzione.

	23.98 FPS	25 FPS	29.97 FPS	50 FPS	59.94 FPS	100 FPS	119.88 FPS
6K	○	○	○	—	—	—	—
UHD	○	○	○	—	—	—	—
FHD	○	○	○	○	○	○	○

○ : disponibile —: non disponibile

VELOCITÀ IN BIT

La tabella seguente indica la corrispondenza tra la velocità in bit (Mbps) del filmato e i supporti compatibili, in base alle impostazioni di registrazione video.

Risoluzione	Frequenza fotogrammi (fps)	H.264	H.265	L-LOG
6K	23,98	—	200	200
	25	—	200	200
	29,97	—	200	200
UHD	23,98	150	150	150
	25	150	150	150
	29,97	150	150	150
FHD	23,98	100	100	100
	25	100	100	100
	29,97	100	100	100
	50	100	100	100
	59,94	100	100	100
	100	150	150	150
	119,88	150	150	150





IMPOSTAZIONE DEL BILANCIAMENTO DEL BIANCO (WB)

In generale il bilanciamento del bianco viene regolato automaticamente; tuttavia, se non si ottengono i colori desiderati, è possibile configurare un'impostazione a partire dal bilanciamento del bianco preimpostato.

Selezionare “**Bilanciamento del bianco**” nel menu principale.

AWB

	Modalità	TEMP. COLORE	DESCRIZIONE
AWB	Auto (impostazione predefinita)	-	Regolazione automatica. Regolazione automatica. Usare la fotocamera in questa modalità per le riprese normali.
AWB	Auto (priorità alla luce principale)	-	Selezionare questa impostazione per consentire alla fotocamera di determinare automaticamente il bilanciamento del bianco appropriato, tenendo conto del colore e dell'atmosfera della sorgente di luce.
	Incandescenza	Circa 3000K	Illuminazione fornita da lampade a incandescenza
	Fluorescenza	Circa 4100K	Illuminazione fornita da lampade fluorescenti

	Manuale	-	Selezionare questa impostazione per regolare il bilanciamento del bianco impostando la temperatura di colore su un valore numerico.
	Luce diurna	Circa 5400K	Location esterna soleggiata
	Nuvoloso	Circa 6500K	Location esterna nuvolosa
	Ombra	Circa 8000K	Area ombreggiata in location esterna soleggiata
	Personalizzata	-	Selezionare questa impostazione per determinare il bilanciamento del bianco in base all'immagine ripresa.

ATTENZIONE

- La modalità **K** (Manuale) può essere selezionata solo nella schermata **“Bilanciamento del bianco”**.

REGOLAZIONE DEL BILANCIAMENTO DEL BIANCO

È possibile regolare ogni modalità del bilanciamento del bianco.

1

Nella schermata **“Bilanciamento del bianco”**, selezionare la modalità bilanciamento del bianco desiderata e usare il pulsante **^** per visualizzare la schermata **“Regolazione del bilanciamento del bianco”**.

2

Usare i pulsanti **<>** o la ghiera per regolare la temperatura di colore, quindi usare i pulsanti **◇** per regolare la tonalità (M-magenta, G-verde).

3

Premere il pulsante **●** o premere a metà corsa il pulsante di scatto per applicare l'impostazione.

- Il bilanciamento del bianco regolato viene impostato su **K** (Manuale) e visualizzato con tale impostazione alla voce **“Bilanciamento del bianco”** del menu principale.

5000K

ATTENZIONE

- Non è possibile salvare più impostazioni **K** (Manuale). Al salvataggio della nuova impostazione, l'impostazione precedente di bilanciamento del bianco viene sovrascritta.

SUGGERIMENTO

- I valori di bilanciamento del bianco preimpostati nella schermata **“Bilanciamento del bianco”** sono ordinati per temperatura di colore. La posizione di **K** (Manuale) varia a seconda dell'impostazione.

REGOLAZIONE AUTOMATICA DEL BILANCIAMENTO DEL BIANCO

Quando si eseguono le regolazioni in modalità Auto o Auto (priorità alla luce principale), il bilanciamento del bianco viene impostato sul valore appropriato determinato dalla fotocamera tenendo conto dell'entità della regolazione.

IMPOSTAZIONE DI UN BILANCIAMENTO DEL BIANCO PERSONALIZZATO

Selezionare questa impostazione per determinare il bilanciamento del bianco in base all'immagine ripresa.

1

Nella schermata **“Bilanciamento del bianco”**, selezionare .

2

Nelle stesse condizioni di luce con cui verrà scattata la foto finale, inquadrare un soggetto bianco (come un foglio di carta o un muro bianco) da usare come riferimento nella parte centrale dello schermo, quindi premere il pulsante .

Se l'acquisizione va a buon fine, il riquadro diventa giallo. Se l'acquisizione non va a buon fine, il riquadro diventa rosso e lampeggia. Premere di nuovo il pulsante .

3

Premere il pulsante  per completare l'impostazione e scattare la foto.

- Il bilanciamento del bianco personalizzato acquisito viene visualizzato con i valori di temperatura colore e tonalità e inserito nella colonna Bilanciamento del bianco.
- È possibile salvare fino a 10 impostazioni di bilanciamento del bianco personalizzato. Se si supera tale limite, viene visualizzato un messaggio; cancellare i bilanciamenti del bianco personalizzati non necessari prima di eseguire una nuova acquisizione.
- È possibile regolare il bilanciamento del bianco personalizzato.

CANCELLAZIONE DEL BILANCIAMENTO DEL BIANCO PERSONALIZZATO

1

Nella schermata “**Bilanciamento del bianco**”, selezionare il bilanciamento del bianco personalizzato da cancellare e toccare il pulsante Cancella bilanciamento del bianco personalizzato.

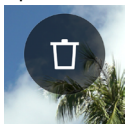

2

Selezionare “**Cancella WB personalizzato**” e premere il pulsante  .

BLOCCO DEL BILANCIAMENTO DEL BIANCO

In modalità Auto o Auto (priorità alla luce principale), questa funzione è utile per bloccare temporaneamente il bilanciamento del bianco e riprendere con un bilanciamento del bianco costante.

Per bloccare il bilanciamento del bianco, toccare il pulsante **“Blocco WB”** nella schermata **“Bilanciamento del bianco”** (Blocco WB ON).



Quando il bilanciamento del bianco viene bloccato, compare l'icona indicante che il blocco è attivo.



- Per disattivare la funzione Blocco bilanciamento del bianco, toccare di nuovo il pulsante **“Blocco WB”** (Blocco WB OFF).

MODALITÀ COLORE

A seconda delle condizioni di ripresa, è possibile impostare la modalità colore desiderata. Oltre alle impostazioni sopra descritte, è possibile selezionare Monocromo per le foto e i filmati.

Selezionare “Modalità colore” nel menu principale.

STD.

STD. Standard (impostazione predefinita)	Modalità colore standard adatta a numerose situazioni.
RICH Ricca	Presenta alta saturazione e toni blu brillanti, per una finitura colorata.
CALM Calma	Il contrasto basso crea un'atmosfera morbida e calma.
Pow B. Blu cipria	Questa modalità è caratterizzata da un blu rinfrescante dall'aspetto luminoso e trasparente.
W.GLD Dorato Caldo	Crea un'atmosfera intensa con toni delicati e colori caldi.
T&O Verde petrolio e arancione	Evidenzia i colori nei toni arancioni, come il colore della pelle e il turchese, e un colore complementare per accentuare le immagini.
FOV B. FOV Blu classico	Enfatizza il blu intenso, producendo cieli con straordinarie tonalità di azzurro.

FOV Y. FOV giallo classico	Enfatizza i colori intensi, esaltando in particolare i toni del giallo.
FOR G. Verde foresta	Enfatizza i verdi, esaltando in particolare il verde delle piante.
SUN R. Rosso tramonto	Enfatizza i toni del rosso, esaltando scene particolari come i tramonti.
CINE. Cinema	Riduce la saturazione ed esalta le ombre, producendo un'immagine di tipo cinematografico.
709 709 Look	Una modalità applicata durante le riprese L-Log per riprodurre colori vicini alla visione umana.
MONO. Monocromo	Consente di scattare foto in bianco e nero.

SUGGERIMENTO

- In **SIGMA Photo Pro**, la modalità Monocromo è adatta per l'acquisizione di dati DNG mediante **MONO**. **SIGMA Photo Pro** può trasformare le immagini DNG monocromatiche in immagini a colori. Non è possibile convertire dati JPEG in immagini a colori.

ATTENZIONE

- Quando si sviluppano dati DNG con un'applicazione Adobe Systems, è possibile che le impostazioni della modalità colore non vengano rispecchiate, a seconda della versione dell'applicazione. Controllare le informazioni aggiornate.

IMPOSTAZIONI DETTAGLIATE DELLA MODALITÀ COLORE

Per ogni modalità colore, è possibile regolare i parametri dell'immagine (Effetto Look, Alte luci, Ombre, Dissolvenza, Vignettatura) in modo da ottenere l'immagine desiderata.

Nella modalità colore desiderata, usare il pulsante <> per selezionare il parametro, quindi usare il pulsante ◊ per eseguire la regolazione.

QUANTITÀ DELL' EFFETTO (ESCLUSA LA MODALITÀ MONOCROMO)

È possibile esaltare o attenuare le caratteristiche di ogni modalità colore. Per esaltare l'effetto, impostare un valore positivo; per attenuare l'effetto, impostare un valore negativo.

- Quando si esegue la regolazione del parametro Effetto Look, il valore impostato viene visualizzato alla voce “Modalità colore” del menu principale.

ALTE LUCI

È possibile regolare le parti chiare (alte luci) dell'immagine. Per rendere l'immagine più chiara, impostare un valore positivo; per rendere l'immagine più scura, impostare un valore negativo.

OMBRE

È possibile regolare le parti scure (ombre) dell'immagine. Per rendere l'immagine più chiara, impostare un valore positivo; per rendere l'immagine più scura, impostare un valore negativo.

DISSOLVENZA

Esalta i toni neri per creare un effetto più morbido. Più il valore positivo è elevato, più l'effetto morbido aumenta.

VIGNETTATURA

Riproduce l'effetto vignettatura di un obiettivo, enfatizzando il soggetto posizionato al centro. Più il valore positivo è elevato, più l'effetto vignettatura aumenta.

TONALITÀ (SOLO MODALITÀ MONOCROMO)

Se si imposta la modalità colore su Monocromo, il parametro “Effetto Look” viene sostituito dal parametro “Tonalità”. È possibile creare un'immagine monocromatica con una tonalità colore.

BW Bianco e nero (impostazione predefinita)	R Rosso	WT Tono caldo	SEP Seppia	G Verde
BG Verde Blu	B Blu	CT Tono freddo	BP Blu Viola	P Viola

SUGGERIMENTO

- Per i dati DNG, è possibile modificare la modalità colore o impostare un parametro mediante **SIGMA Photo Pro**.

EFFETTO FILTRO (SOLO MODALITÀ MONOCROMO)

È possibile modificare il contrasto delle immagini monocromatiche. In generale, i colori simili al colore del filtro risultano più chiari, mentre i colori complementari risultano più scuri.

Se si imposta la modalità colore su Monocromo, nel menu principale la voce “**Bilanciamento del bianco**” viene sostituita da “**Effetto filtro**”.

OFF Spento (impostazione predefinita)	R Filtro rosso	OR Filtro arancione
YE Filtro giallo	G Filtro verde	B Filtro blu

– L'impostazione standard è OFF.

USO DI VECCHI OBIETTIVI

È possibile eseguire la compensazione della sfumatura colore di obiettivi montati mediante un adattatore o degli obiettivi che non dispongono di informazioni di compensazione incorporate e registrare la lunghezza focale dell'obiettivo nelle informazioni sull'immagine.

COMPENSAZIONE DELLA SFUMATURA COLORE

Questa funzione consente di eseguire la compensazione della sfumatura colore (caso in cui alcune parti intorno allo schermo sono colorate).

INSERIMENTO DELLE INFORMAZIONI SULL'OBIETTIVO

1

Quando si utilizza un obiettivo che non dispone di informazioni di comunicazione con la fotocamera, alla voce Modalità messa a fuoco del menu principale viene visualizzato “No Lens”.

2

Selezionare Modalità messa a fuoco, quindi usare il pulsante > per selezionare “Lens+”.

3

Usare il pulsante  o la ghiera per inserire le informazioni sull'obiettivo (seguite da un carattere da A a Z).



- Quando si scatta una foto in questa modalità, le informazioni inserite vengono registrate nelle informazioni sull'immagine. Per eseguire la compensazione della sfumatura colore, andare al passaggio 4.

ACQUISIZIONE DELLA SCHERMATA DI COMPENSAZIONE

4

Dopo avere inserito le informazioni sull'obiettivo, premere il pulsante **>** per visualizzare un messaggio. Riempire uno schermo monotono senza una tonalità colore, ad esempio bianco o grigio su tutto lo schermo, quindi premere il pulsante **⊙**.



- Se l'operazione va a buon fine, l'icona del quadrato sul lato destro diventa bianca.



- Se si desidera azzerare i dati di correzione, premere il pulsante di azzeramento dei dati di correzione, selezionare **“Ripristina compensazione ombre colore”** e confermare con il pulsante **⊙**.



- Le riprese e la registrazione continueranno con gli stessi dati fino a quando non si cambia obiettivo L-Mount.
- Per registrare un obiettivo diverso, ripetere i passaggi da 2 a 4.
- Per utilizzare di nuovo un obiettivo già registrato, selezionare Modalità messa a fuoco, quindi usare il pulsante **>** per selezionare l'obiettivo.

- Dopo aver selezionato l'obiettivo, premere il pulsante  per modificare le informazioni sull'obiettivo e cancellare o riacquisire i dati di compensazione.
- Per cancellare le informazioni sull'obiettivo precedentemente registrate, selezionare l'obiettivo, toccare il pulsante Cancellà, selezionare **“Cancella profilo obiettivo manuale”**, quindi usare il pulsante  per applicare l'impostazione.



UTILIZZO DEL PRODOTTO COME WEB-CAM



È possibile utilizzare questo prodotto come una webcam.

1

Collegare la fotocamera al computer mediante un cavo USB-C disponibile in commercio.

– Viene visualizzata la schermata **“Selezione modalità USB”**.

2

Premere il pulsante  per selezionare **“UVC”**, quindi premere il pulsante .

- Passare da una modalità all'altra in base alle esigenze.
- Le voci non disponibili appaiono in grigio scuro.
- Non è possibile impostare il Menu Sistema.
- Per informazioni sull'impostazione della videocamera e del microfono, consultare la Guida o altra documentazione di riferimento riguardante il software utilizzato.
- A seconda del software utilizzato, potrebbe essere necessario impostare una risoluzione nella fotocamera. In tal caso, impostare la risoluzione prima di eseguire il collegamento.
- I pulsanti seguenti non sono disponibili.

Pulsante 

- Per uscire dalla modalità UVC, selezionare **“Termina la modalità UVC”** in **“Selezione modalità USB”** e premere il pulsante .

MENU DELLE OPZIONI

Durante le riprese, è possibile impostare le funzioni utili per ottimizzare gli scatti nonché le funzioni per cancellare e per riprodurre le immagini.

Se si preme il pulsante  in live view, viene visualizzato il menu delle opzioni per le riprese.



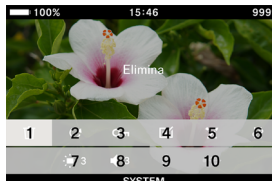
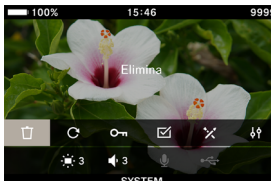

- | | |
|------------------------------|---------------------------|
| 1. Informazioni sullo scatto | 6. Messa a fuoco |
| 2. Contrassegno centrale | 7. Impostazioni monitor |
| 3. Linea guida | 8. Impostazioni audio |
| 4. Livello elettrico | 9. Impostazioni microfono |
| 5. Lunghezza focale | 10. Collegamento USB |

Se si preme il pulsante  durante la riproduzione delle immagini, viene visualizzato il menu delle opzioni per cancellare e riprodurre le immagini.



1. Cancella
2. Ruota
3. Blocca
4. Scegli file
5. Sviluppo DNG
6. Impostazioni di visualizzazione dei file
7. Impostazioni schermo
8. Impostazioni del volume
9. Impostazioni del microfono
10. Collegamento USB

Usare i pulsanti  per selezionare l'opzione da impostare. Per le opzioni che possono solo essere attivate o disattivate (Acceso/Spento), usare il pulsante  o la ghiera per modificare l'impostazione, quindi premere di nuovo il pulsante  o premere a metà corsa il pulsante di scatto per applicare l'impostazione.

Per le opzioni che prevedono più impostazioni, vedere la voce corrispondente.

- Per maggiori informazioni sul menu delle opzioni per la riproduzione delle immagini, vedere le singole voci nella sezione **“CONTROLLO, CANCELLAZIONE O SALVATAGGIO DELLE IMMAGINI”** (p.138).

INFORMAZIONI SULLO SCATTO

Visualizza le informazioni sull'area di esposizione e sulla modalità colore (inclusi la carica residua della batteria in modalità registrazione, l'ora e il tempo di registrazione rimanente).

OFF	ON
-----	----

CONTRASSEGNO CENTRALE

È possibile visualizzare il contrassegno centrale che indica il centro dello schermo.

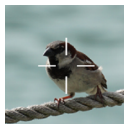

OFF	ON
-----	----

LINEE GUIDA



Sono disponibili due tipi di linee guida utili per determinare la composizione.

OFF	Griglia	Aspect Ratio
-----	---------	--------------

- Usare la ghiera per selezionare la linea guida desiderata.
- Se si seleziona “**Spento**” le linee guida non vengono visualizzate.

GRIGLIA



Visualizza linee guida simili a una griglia. Le cifre indicano il numero di suddivisioni dello schermo, in senso orizzontale e verticale.

- Selezionare “**Griglia**” e premere il pulsante  , quindi usare il pulsante  per selezionare il numero di suddivisioni desiderato.

2 × 2	3 × 3	4 × 4
-------	-------	-------

ASPECT RATIO

Quando si eseguono riprese con formati diversi, è possibile visualizzare una guida inquadratura, utile per determinare la composizione.

- Selezionare “**Aspect Ratio**”, premere il pulsante  , quindi usare il pulsante  per selezionare il formato desiderato.

1,33:1	1,85:1	2,39:1
--------	--------	--------

LIVELLO ELETTRICO

Visualizza l'inclinazione orizzontale e verticale della fotocamera.

OFF	ON
-----	----



1. Indicatore orizzontale
2. Indicatore verticale

Quando la fotocamera è in posizione orizzontale o verticale, l'indicatore diventa verde.

LUNGHEZZA FOCALE

Visualizza la lunghezza focale dell'obiettivo, oppure la lunghezza focale in base all'uso della ghiera dello zoom quando si utilizza un obiettivo zoom.



OFF	ON
-----	----

FUOCO

Visualizza la distanza di ripresa (posizione di messa a fuoco).

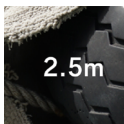

OFF	ON
-----	----

IMPOSTAZIONI SCHERMO

È possibile regolare la luminosità e la tonalità del monitor LCD.

LUMINOSITÀ

È possibile regolare la luminosità per ottimizzare la visualizzazione, a seconda della luminosità dell'ambiente circostante.

Selezionare “**Impostazioni monitor**” e usare la ghiera per regolare la luminosità.

In alternativa, usare i pulsanti <> o la ghiera per impostare la luminosità nella schermata “**Impostazioni monitor**”.

- È possibile impostare la luminosità da 0 a 5 in sei incrementi (3 è l'impostazione predefinita).

COMPENSAZIONE LUCE AMBIENTE

Aumenta automaticamente la luminosità del monitor in ambienti luminosi, ad esempio in una location soleggiata (impostazione predefinita).

Toccare il pulsante **“Compensazione luce ambiente”** per attivare questa funzione.

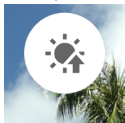

MODALITÀ LCD SPENTO

Questa modalità consente di spegnere il monitor LCD durante le riprese o quando la fotocamera non è in uso. È utile quando si scattano fotografie di astronomia.

Per attivare questa modalità, toccare il pulsante **“Modalità LCD Spento”**.

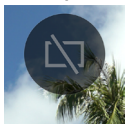

- Quando la modalità LCD Spento è impostata su **“Acceso”**, è possibile regolare separatamente la luminosità per l'uso normale.
- Quando il monitor LCD è spento, si illumina per circa tre secondi se vengono azionati un pulsante o una ghiera.
- Il monitor non si spegne durante la riproduzione delle immagini, l'ingrandimento di immagini o la visualizzazione dei menu.

TINTA

È possibile regolare i valori di “rosso” e “blu” dello schermo.

Toccare il pulsante “Tonalità”, usare il pulsante <> per selezionare “RED” o “BLUE”, quindi usare il pulsante ◊ o la ghiera per eseguire le regolazioni.

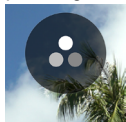

– L'impostazione standard è ± 0 .

TIMER PER MESSA IN PAUSA

È possibile impostare il lasso di tempo che deve trascorrere prima che la fotocamera entri in modalità sospensione (p.30).

Toccare il pulsante “Modalità sospensione” e usare il pulsante <> o la ghiera per configurare le impostazioni.

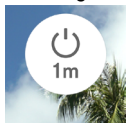

OFF	10 sec. (impostazione predefinita)
30 sec.	1 min.
5 min.	10 min.

– Se si imposta “Spento” la fotocamera non entra in modalità sospensione.

ATTENZIONE

- Se il Timer per messa in pausa viene impostato su “**OFF**”, lo spegnimento automatico non verrà eseguito. Prestare attenzione al consumo della batteria.

IMPOSTAZIONI AUDIO

È possibile impostare il volume per ogni elemento.

IMPOSTAZIONI VOLUME ALTOPARLANTE

Selezionare “**Impostazioni audio**” e usare la ghiera per impostare il volume.

In alternativa, nella schermata “**Impostazioni audio**”, usare il pulsante <> o la ghiera per impostare il suono.

È possibile impostare il volume in sei livelli che vanno da 0 a 5 (3 è l'impostazione predefinita).

Se si imposta 0 non vengono emessi suoni.

IMPOSTAZIONE DEL VOLUME

Nella schermata “**Impostazioni audio**”, premere il pulsante ^ , quindi usare il pulsante <> per selezionare il volume desiderato.

Volume otturatore	Volume della conferma AF
Volume REC	Volume timer

Usare il pulsante ◊ per impostare il volume.

- È possibile impostare il volume da 0 a 100% in cinque incrementi.
- Se si imposta 0 non vengono emessi suoni.
- Se Volume altoparlante è impostato su 0 non vengono emessi suoni.

IMPOSTAZIONI MICROFONO

È possibile regolare la sensibilità del microfono interno mentre si controlla l'audio in ingresso sull'audiometro.

- Questa impostazione è disponibile solo in modalità registrazione.

Selezionare **“Impostazioni microfono”** e usare la ghiera per impostare la sensibilità (non è possibile eseguire questa regolazione in modalità **AUTO**).

In alternativa, usare i pulsanti **<>** o la ghiera per impostare la sensibilità nella schermata **“Impostazioni microfono”**.

- È possibile impostare la sensibilità da +6dB a -36dB in incrementi di 3dB.
- La modalità **AUTO** determina la sensibilità ottimale per la fotocamera (impostazione predefinita).

RIDUZIONE DISTURBO DEL VENTO





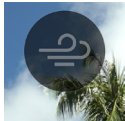



Consente di ridurre i rumori provocati dal vento.

Nella schermata **“Impostazioni microfono”**, toccare il pulsante **“Riduzione disturbo del vento”** e impostare **“Riduzione disturbo del vento Acceso”**.



COLLEGAMENTO USB

È possibile collegare la fotocamera a diversi dispositivi USB. Le impostazioni disponibili alla voce “**Collegamento USB**” nel menu delle opzioni variano a seconda del dispositivo USB collegato.

Impostazione / Dispositivo collegato			Pagina
Selezione modalità USB (PC)	Memoria di massa	-	157
	UVC		122
	(Cancella)	-	24
Settaggi microfono USB			135
Memorizzazione USB			158
Informazioni ripresa USB (monitor USB)			135
Cavo di scatto			-
Cuffie USB			136
Impostazioni cuffie con microfono USB			137
Alimentatore USB (caricabatterie/batteria per dispositivo mobile)			24

SETTAGGI MICROFONO USB

È possibile regolare la sensibilità di un microfono esterno collegato tramite USB.

- Questa impostazione è disponibile solo in modalità registrazione.

Selezionare “**Settaggi microfono USB**” e usare i pulsanti <> per regolare la sensibilità.

In alternativa, nella schermata “**Settaggi microfono USB**”, usare i pulsanti <> o la ghiera per eseguire le regolazioni.

- L'impostazione **AUTO** non è disponibile.
- L'impostazione Riduzione disturbo del vento non è disponibile.

ATTENZIONE

- Alcuni dispositivi non consentono di regolare la sensibilità del microfono.

INFORMAZIONI RIPRESA USB

Quando si utilizza il monitor USB, è possibile specificare se le informazioni sulla ripresa devono essere visualizzate sul monitor.

OFF	ON
-----	----

CUFFIE USB

È possibile impostare il volume delle cuffie.

- Questa impostazione è disponibile solo in modalità registrazione durante le riprese.
- È possibile impostare il volume per le riprese e il volume per la riproduzione separatamente.

Selezionare “**Cuffie USB**” e usare la ghiera per impostare il volume.

In alternativa, nella schermata “**Cuffie USB**”, usare i pulsanti <> o la ghiera per impostare il volume.

- È possibile impostare il volume in sei livelli che vanno da 0 a 5 (3 è l'impostazione predefinita).
- Se si imposta 0 non vengono emessi suoni.

ATTENZIONE

- Alcuni dispositivi non consentono di impostare il volume.

CUFFIE CON MICROFONO USB

È possibile impostare la sensibilità del microfono e il volume delle cuffie.

- Questa impostazione è disponibile solo in modalità registrazione durante le riprese.
- È possibile impostare il volume per le riprese e il volume per la riproduzione separatamente.

REGOLAZIONE DELLA SENSIBILITÀ DEL MICROFONO

Selezionare “**Settaggio USB**” e usare la ghiera per regolare la sensibilità.

In alternativa, nella schermata “**Settaggio USB**”, usare i pulsanti <> o la ghiera per eseguire le regolazioni.

IMPOSTAZIONE DEL VOLUME DELLE CUFFIE

Nella schermata “**Settaggio USB**”, usare i pulsanti  o la ghiera per impostare il volume.

- È possibile impostare il volume in sei livelli che vanno da 0 a 5 (3 è l'impostazione predefinita).
- Se si imposta 0 non vengono emessi suoni.

SUGGERIMENTO

- Il suono del microfono delle cuffie e il suono del microfono interno vengono registrati su tracce separate.

ATTENZIONE

- A seconda del dispositivo, potrebbe non essere possibile regolare la sensibilità del microfono o impostare il volume delle cuffie.

CONTROLLO, CANCELLAZIONE O SALVATAGGIO DELLE IMMAGINI

RIPRODUZIONE DI IMMAGINI FISSE

SCATTO SINGOLO

Premere il pulsante  per visualizzare un'immagine.



- Sul monitor di stato vengono visualizzati “l'ordinamento dei file e il numero totale di file”.



12 / 345

- Nel caso di un filmato, viene visualizzato il primo fotogramma.

DURANTE LA RIPRODUZIONE DI SINGOLE IMMAGINI:

- Ruotare la ghiera per visualizzare l'immagine precedente o quella successiva.
- Premere il pulsante  o scorrere (trascinare) verso sinistra o verso destra sul pannello a sfioramento per visualizzare l'immagine precedente o quella successiva.
- Premere il pulsante  o trascinare verso l'alto sul pannello a sfioramento per aggiungere la visualizzazione delle informazioni sulla ripresa (p.146).
- Premere il pulsante  o trascinare verso il basso sul pannello a sfioramento per visualizzare la data (p.144).

SUGGERIMENTO

- Tenendo premuto il pulsante <>, le immagini avanzano automaticamente. Per spostarsi più velocemente tra le immagini (10 alla volta), premere a fondo il pulsante.
- La prima immagine e l'ultima immagine registrate sulla scheda sono collegate fra loro. Premendo il pulsante < mentre è visualizzata la prima immagine si accede all'ultima immagine registrata sulla scheda. Premendo il pulsante > mentre è visualizzata l'ultima immagine si accede alla prima immagine registrata sulla scheda.
- Se la memoria interna non contiene alcun file di immagine, viene visualizzato il messaggio **“Nessuna immagine”**.
- Durante la visualizzazione delle immagini, se si preme il pulsante  o si preme a metà corsa il pulsante di scatto, la fotocamera torna alla modalità ripresa.

ATTENZIONE

- Potrebbe non essere possibile visualizzare i seguenti file di immagine:
 - File di immagine acquisiti con altre fotocamere
 - File di immagine che sono stati rinominati
 - File di immagine situati al di fuori della cartella DCIM

VISTA INGRANDITA (SOLO IMMAGINI FISSE)

Durante la riproduzione di singole immagini, premere il pulsante  per ingrandire l'immagine (10x).

Durante la riproduzione con la vista ingrandita, premere il pulsante  per tornare alla vista normale.

Durante la riproduzione di singole immagini, allargare con due dita sul pannello a sfioramento per ingrandire l'immagine.

Durante la riproduzione con la vista ingrandita, restringere con due dita sul pannello a sfioramento per ridurre l'immagine.

Il fattore di ingrandimento cambia nel modo seguente:

1x→1.25x→1.6x→2.0x→2.5x→3.15x→4.0x→5.0x→6.3x→8.0x
→10.0x



NELLA VISTA INGRANDITA:

- Ruotare la ghiera verso destra per ingrandire l'immagine o verso sinistra per ridurre l'immagine. Non è possibile usare la ghiera per tornare alla vista normale.
- Per spostare l'area riprodotta, premere il pulsante  o scorrere (trascinare) sul pannello a sfioramento.

ATTENZIONE

- Nella vista ingrandita non è possibile spostarsi tra le immagini. Per tornare alla vista normale, premere il pulsante  o usare due dita sul pannello a sfioramento prima di passare a un'altra immagine.

RIPRODUZIONE DI UN FILMATO



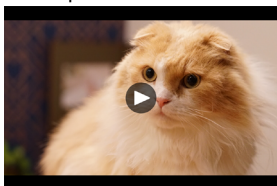



Quando si preme il pulsante  o si tocca l'icona  sul pannello a sfioramento mentre è visualizzato un filmato, il filmato viene riprodotto.





– Il tempo di riproduzione rimanente viene visualizzato sul monitor di stato mentre il filmato viene riprodotto.

–6:54

DURANTE LA RIPRODUZIONE DI FILMATI

Pulsante/Ghiera	Operazione
	Pausa
	Avanti veloce
	Indietro veloce
	Aumenta il volume di riproduzione.
	Riduce il volume di riproduzione.
Ghiera	Indietro veloce  Avanti veloce





La velocità di riproduzione aumenta ogni volta che si preme il pulsante  o si ruota la ghiera anteriore/posteriore in senso orario. La velocità di riproduzione diminuisce ogni volta che si preme il pulsante  o si ruota la ghiera in senso antiorario.



VELOCITÀ DI RIPRODUZIONE

X1→X1.2→X1.5→X2→X4→X8→X16→X32→X64→X128

- Nelle velocità da X1 a X2 il filmato viene riprodotto con l'audio.
- La velocità della riproduzione al contrario varia da X1.2 a X128 (l'audio non viene riprodotto).

IN MODALITÀ PAUSA

Pulsante/Ghiera	Operazione
	Riproduzione
	Riproduzione un fotogramma alla volta
	Riproduzione un fotogramma alla volta al contrario
	Aumenta il volume di riproduzione.
	Riduce il volume di riproduzione.
Ghiera	Riproduzione un fotogramma alla volta al contrario ↔ Riproduzione un fotogramma alla volta

- Per uscire dalla riproduzione filmato, premere il pulsante  per selezionare “**Stop**”, quindi premere il pulsante .

ESTRAZIONE DI UNA FOTO DA UN FILMATO



È possibile creare una foto da un fotogramma di un filmato.

1

Riprodurre un filmato e arrestare temporaneamente la riproduzione in corrispondenza del fotogramma desiderato.

- Se non si riesce a fermare la riproduzione esattamente sul fotogramma desiderato, usare il pulsante <> o la ghiera in modalità Pausa per visualizzare un fotogramma alla volta.

2

- Premere il pulsante  per selezionare “Salva come JPEG”, quindi premere il pulsante .
- La dimensione del file varia a seconda dell'impostazione della “risoluzione” del filmato.

6K	6016 × 3384
UHD	3840 × 2160
FHD	1920 × 1080

- L'immagine JPEG creata viene salvata nella stessa cartella contenente il filmato originale.
- L'immagine JPEG creata appare contrassegnata dal simbolo  nelle informazioni sulla ripresa (p.146).
- Il numero di file assegnato all'immagine JPEG creata, che inizia con “C__”, è il numero successivo a quello dell'ultimo file contenuto nella cartella.

ATTENZIONE

- Se la memoria non dispone di sufficiente spazio libero, viene visualizzato un messaggio di avviso e non sarà possibile salvare l'immagine JPEG. Seguire le istruzioni visualizzate per liberare spazio.

VISUALIZZAZIONE PER DATA

Le immagini acquisite il giorno stesso vengono visualizzate come una serie di miniature.

Durante la riproduzione di singole immagini, premere il pulsante  o trascinare verso il basso sul pannello a sfioramento.





- Verranno visualizzate le miniature delle prime 40 immagini acquisite quel giorno. Se sono presenti più di 40 immagini, il numero delle immagini rimanenti viene visualizzato nella posizione dell'ultima miniatura (se sono presenti più di 999 immagini, viene visualizzato +999).



Durante la visualizzazione per data:

- Ruotare la ghiera per visualizzare le miniature delle immagini acquisite il giorno precedente o il giorno successivo.
- Premere il pulsante  o scorrere (trascinare) verso sinistra o verso destra sul pannello a sfioramento per visualizzare le miniature delle immagini acquisite il giorno precedente o il giorno successivo.

- Premere il pulsante  , premere il pulsante  o trascinare verso l'alto sul pannello a sfioramento per tornare alla riproduzione di singole immagini.

VISUALIZZAZIONE DELLE INFORMAZIONI SULL'IMMAGINE

È possibile visualizzare informazioni dettagliate sulle immagini acquisite.

Durante la riproduzione di singole immagini, premere il pulsante  o trascinare verso l'alto sul pannello a sfioramento.

- Sono disponibili tre livelli di informazioni sull'immagine. A ogni pressione del pulsante , viene aggiunta una riga.

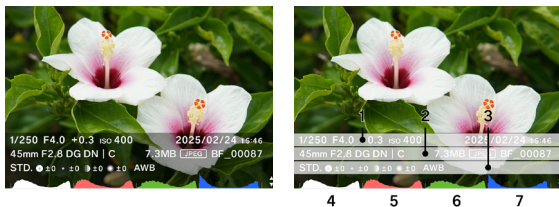

Stato con tutte le informazioni sull'immagine visualizzate

1. Informazioni sulla ripresa
2. Data e ora dello scatto
3. Informazioni sul file
4. Istogramma (luminosità)
5. Istogramma (rosso)
6. Istogramma (verde)
7. Istogramma (blu)

- Per i filmati, il tempo di registrazione viene visualizzato nella colonna Informazioni sulla ripresa.
- Per i filmati non viene visualizzato alcun istogramma.

NELLA SCHERMATA DELLE INFORMAZIONI SULL'IMMAGINE:

- Ruotare la ghiera per visualizzare l'immagine precedente o quella successiva.
- Premere il pulsante <> o scorrere (trascinare) verso sinistra o verso destra sul pannello a sfioramento per visualizzare l'immagine precedente o quella successiva.
- A ogni pressione del pulsante ^ , il numero di righe contenenti informazioni sull'immagine diminuisce e la vista cambia dalla riproduzione di singole immagini alla visualizzazione per data.
- Per riprodurre un filmato, premere il pulsante ⊙ o toccare l'icona ▶ sul pannello a sfioramento.

ISTOGRAMMA

L'istogramma è una rappresentazione grafica della distribuzione della luminosità nell'immagine. L'asse orizzontale indica i valori delle tonalità dal nero (sinistra) passando per il grigio, fino al bianco (destra). L'asse verticale indica il numero di pixel corrispondente a ogni livello di luminosità. Esaminando l'istogramma di un'immagine è possibile determinare l'esposizione corretta dell'immagine stessa.





Per visualizzare un istogramma su questo prodotto, i valori della luminosità (valore RGB totale), R (rosso), G (verde) e B (blu) vengono visualizzati simultaneamente a ogni livello. Quando si seleziona un'area di esposizione, nell'istogramma viene visualizzato solo il valore della luminosità.

CANCELLAZIONE DEI FILE

1

Selezionare il file da cancellare e premere il pulsante .

2

Spostare il cursore sul pulsante  “Elimina” e premere il pulsante .

3

Selezionare “Cancella il file” e premere il pulsante .

ATTENZIONE

- Se l’immagine è bloccata, la funzione  “Elimina” non è disponibile. Per cancellare un’immagine bloccata, è necessario prima sbloccarla.
- Le immagini registrate nel formato DNG+JPG vengono cancellate insieme alle immagini DNG e JPEG.

SUGGERIMENTO

- È possibile cancellare più file simultaneamente (p.150 “Elaborazione di più file simultaneamente”).

BLOCCATO

La funzione di blocco consente di proteggere i file dalla cancellazione accidentale.

AVVERTENZA

- La formattazione di una scheda comporta la cancellazione dei file bloccati. Prima di formattare una scheda, esaminarne con attenzione il contenuto.

1

Visualizzare il file da bloccare e premere il pulsante .

2

Spostare il cursore su  “**Bloccato**” e premere il pulsante .

- L'icona di una chiave  compare nel file a indicare che il file è bloccato.



- Se il file è già bloccato, la voce di menu diventa “**Sblocco**”.
- Per sbloccare un'immagine, selezionare l'immagine bloccata e seguire la procedura descritta sopra.
- Quando vengono visualizzati su un computer, i file bloccati presentano lo “**stato di sola lettura**”.

SUGGERIMENTO

- È possibile Bloccato più file simultaneamente (p.150 “**Elaborazione di più file simultaneamente**”).

ROTAZIONE DELLE IMMAGINI

SOLO IMMAGINI FISSE

È possibile ruotare il senso di visualizzazione delle immagini.

1

Visualizzare l'immagine da ruotare e premere il pulsante .

2

Spostare il cursore su  “Ruota” e premere il pulsante .

- A ogni pressione del pulsante , l'immagine viene ruotata di 90° in senso orario.
- Le immagini ruotate nella fotocamera vengono visualizzate con orientamento ruotato anche nel programma **SIGMA Photo Pro**.

ATTENZIONE

- Se “Allineamento orizzontale” nel menu delle opzioni è impostato su “ON”, non è possibile selezionare Ruota.

SUGGERIMENTO

- È possibile ruotare più file simultaneamente (p.150 “Elaborazione di più file simultaneamente”).

ELABORAZIONE DI PIÙ FILE SIMULTANEAMENTE

Le funzioni seguenti possono essere eseguite simultaneamente per più file.

Elimina	Ruota	Bloccato
---------	-------	----------

SELEZIONE DI UN FILE DA ELABORARE



1

Durante la riproduzione di singole immagini, premere il pulsante .



2



Spostare il cursore su “Scegli file” e premere il pulsante .

3

Usare il pulsante  per visualizzare l'immagine da elaborare, quindi premere il pulsante  (l'icona  diventa bianca). Ripetere la procedura sopra descritta per specificare l'immagine da elaborare.

4

Premere il pulsante  per selezionare la funzione desiderata tra “Elimina”, “Ruota” e “Bloccato”, quindi premere il pulsante .

- Per la funzione di rotazione, usare il pulsante  per selezionare l'angolo di rotazione (90°, 180° o 270°).
- Per la funzione di blocco, usare il pulsante  per selezionare Bloccato/Sblocco.

5

Selezionare “... file selezionati” e premere il pulsante  per applicare l'impostazione.

- Per annullare l'operazione, selezionare “Termina” e di nuovo “Termina”.

SELEZIONE ED ELABORAZIONE PER DATA



1

Durante la visualizzazione delle immagini per data (p.144), premere il pulsante .



2



Spostare il cursore su “Scegli file” e premere il pulsante .

3

Usare il pulsante  per visualizzare la data delle immagini da elaborare, quindi premere il pulsante  (l'icona  a sinistra della data diventa bianca). Ripetere la procedura sopra descritta per specificare la data delle immagini da elaborare.

4

Premere il pulsante  per selezionare la funzione desiderata tra “Elimina”, “Ruota” e “Bloccato”, quindi premere il pulsante .

- Per la funzione di rotazione, usare il pulsante  per selezionare l'angolo di rotazione (90°, 180° o 270°).
- Per la funzione di blocco, usare il pulsante  per selezionare Bloccato/Sblocco.

5

Selezionare “...file selezionati.” e premere il pulsante  per applicare l'impostazione.

- Per annullare l'operazione, selezionare “Termina” e di nuovo “Termina”.

ATTENZIONE

- Se **“Allineamento orizzontale”** nel menu delle opzioni è impostato su **“ON”**, non è possibile selezionare Ruota.
- Non è possibile cancellare o ruotare le immagini bloccate.
- Non è possibile ruotare i filmati.
- La rotazione viene eseguita con gli angoli aggiunti rispetto all'angolo corrente.
- La funzione Blocca o la funzione Sblocca interessa tutti i file, indipendentemente dallo stato corrente.

SVILUPPO DNG

Senza utilizzare un PC, è possibile sviluppare immagini JPEG con la fotocamera Sigma BF a partire da immagini registrate nel formato DNG.



1. Compensazione dell'esposizione
2. Formato
3. Fill Light
4. Bilanciamento del bianco
5. Compensazione obiettivo
6. Modalità colore
7. Icona di chiusura
8. Icona di sviluppo



1

In modalità riproduzione, selezionare  "Sviluppo DNG" dal menu delle opzioni. (Vengono visualizzate solo le immagini in formato DNG).

2

Visualizzare l'immagine che si desidera sviluppare e premere il pulsante .

3



Usare il pulsante  per spostare il cursore sull'elemento da impostare, quindi usare la ghiera per modificare l'impostazione. Per accedere alla schermata delle impostazioni dettagliate per ogni elemento, spostare il cursore e premere il pulsante .

– Per nascondere le informazioni e rendere l'immagine più visibile, toccare o premere il pulsante .

4

Se è necessario modificare più elementi, ripetere il passaggio 2.

5

Al termine dell'impostazione, selezionare  (icona del processo di sviluppo) e premere il pulsante .

6

Selezionare “**Sviluppa**” e premere il pulsante .

Per annullare l'operazione, selezionare “**Cancella**” e premere il pulsante .

- L'immagine JPEG creata viene salvata nella stessa cartella contenente l'immagine DNG originale.
- L'immagine JPEG creata appare contrassegnata dal simbolo  nelle informazioni sulla ripresa (p.146).
- Il numero di file assegnato all'immagine JPEG creata, che inizia con “R__”, è il numero successivo a quello dell'ultimo file contenuto nella cartella.



ATTENZIONE

- Se la memoria non dispone di sufficiente spazio libero, viene visualizzato un messaggio di avviso e non sarà possibile eseguire lo sviluppo DNG. Seguire le istruzioni visualizzate per liberare spazio.
- Per eseguire ulteriori regolazioni dettagliate, è consigliabile usare il programma **SIGMA Photo Pro**.

SUGGERIMENTO

- Fill Light: questa funzione consente di regolare la luminosità per schiarire le parti scure, senza modificare l'esposizione delle parti chiare di un'immagine.

IMPOSTAZIONI DI VISUALIZZAZIONE DEI FILE

In modalità di riproduzione, utilizzare il menu di opzione   “Visualizzazione settaggi file”.

ALLINEAMENTO ORIZZONTALE

È possibile specificare l'orientamento con cui viene visualizzata l'immagine.

OFF (impostazione predefinita)	Le immagini vengono visualizzate con l'orientamento con cui sono state acquisite.
ON	Tutte le immagini vengono visualizzate con l'orientamento orizzontale.

SPIA ESPOSIZIONE

Questa funzione consente di evidenziare in rosso le parti di un'immagine in cui si verificano aloni a causa della sovraesposizione.

OFF (impostazione predefinita)	ON
--	-----------

SALVATAGGIO DELLE IMMAGINI IN UN COMPUTER

È possibile trasferire i file di immagine registrati nella fotocamera e salvarli in un computer.

1

Collegare la fotocamera al computer mediante un cavo USB-C disponibile in commercio.

– Viene visualizzata la schermata “**Selezione modalità USB**”.

2

Verificare che l'opzione “**Memoria di massa**” sia selezionata, quindi premere il pulsante .

– In alternativa, selezionare “**Selezione modalità USB**” → “**Memoria di massa**” dal menu delle opzioni.

– La fotocamera viene riconosciuta dal computer come unità di archiviazione USB.

3

Copiare o spostare nel computer la sottocartella in cui sono salvati i file di immagine contenuti nella cartella DCIM, o i file di immagine contenuti nella sottocartella.

– Per disconnettere, rimuovere l'hardware dal computer.

SUGGERIMENTO

– Per trasferire le immagini, è possibile usare il programma **SIGMA Photo Pro**. Per maggiori informazioni, consultare la guida di **SIGMA Photo Pro**.

AVVERTENZA

– Se il computer entra in modalità sospensione durante l'elaborazione, i dati trasferiti potrebbero venire danneggiati. Configurare un'impostazione che impedisca al computer di entrare in modalità sospensione.

SALVATAGGIO DELLE IMMAGINI IN UN SUPPORTO DI MEMORIZZAZIONE USB

È possibile trasferire i file di immagine registrati nella fotocamera e salvarli in un supporto di memorizzazione USB.

Quando il supporto di memorizzazione USB viene collegato alla fotocamera, compare un messaggio. Verificare che l'opzione **“Passare ad archivio con USB”** sia selezionata, quindi premere il pulsante .

- In alternativa, selezionare **“Memorizzazione USB”** dal menu delle opzioni.
- Nella schermata **“Memorizzazione USB”**, è possibile controllare lo spazio di archiviazione USB utilizzato.



a	Quantità di memoria USB utilizzata / Capacità totale memoria USB
b	Quantità di memoria USB utilizzata

TRASFERIMENTO DELLE IMMAGINI IN UN SUPPORTO DI MEMORIZZAZIONE USB

È possibile selezionare i singoli file di immagine da trasferire, o selezionare le immagini da trasferire in base alla data.



Trasferimento	I file vengono copiati nel supporto di memorizzazione USB, mentre i file originali rimangono nella memoria interna.
Trasferisci ed elimina	Quando le immagini vengono trasferite nel supporto di memorizzazione USB, le immagini originali vengono cancellate dalla memoria interna.
Termina	Il trasferimento viene annullato.

SELEZIONE DI UN FILE DA TRASFERIRE



1

Nella schermata “**Memorizzazione USB**”, selezionare “**Trasferimento file**”.

2

Visualizzare l'immagine da trasferire seguendo la procedura indicata nella sezione “**Riproduzione di singole immagini**” (p.138), quindi premere il pulsante  (l'icona  diventa bianca). Ripetere la procedura per specificare le immagini da trasferire.

3

Premere il pulsante  per selezionare “**Trasferimento**” o “**Trasferisci ed elimina**”, quindi premere il pulsante .

4

Selezionare “**Trasferisci file selezionati**” o “**Trasferisci ed elimina i file selezionati**”, quindi premere il pulsante  .
– Per annullare l'operazione, selezionare “**Cancella**”.

SELEZIONE DEI FILE DA TRASFERIRE IN BASE ALLA DATA



1

Nella schermata “**Memorizzazione USB**”, selezionare “**Trasferimento file**”.



2

Premere il pulsante  o trascinare verso il basso sul pannello a sfioramento per visualizzare i file in base alla data (p.144).

3

Usare il pulsante  per visualizzare la data dei file da trasferire, quindi premere il pulsante  (l'icona  a sinistra della data diventa bianca). Ripetere la procedura per specificare la data dei file da trasferire.

4

Premere il pulsante  per selezionare “**Trasferimento**” o “**Trasferisci ed elimina**”, quindi premere il pulsante .

5

Selezionare “**Trasferisci file selezionati**” o “**Trasferisci ed elimina i file selezionati**”, quindi premere il pulsante  .
– Per annullare l'operazione, selezionare “**Cancella**”.

ATTENZIONE

– Se si seleziona “**Cancella**”, i file non vengono trasferiti ma rimangono selezionati. Per annullare completamente il trasferimento, selezionare “**Termina**” → “**Termina**”.

FORMATTAZIONE DEL SUPPORTO DI MEMORIZZAZIONE USB

Qualora non vi sia spazio sufficiente nel supporto di memorizzazione USB, è possibile eseguire la formattazione dello stesso.

AVVERTENZA

Non è possibile controllare i file registrati nel supporto di memorizzazione USB dalla fotocamera. Prima di eseguire la formattazione, utilizzare un computer per verificare che non siano rimasti file necessari nel supporto.

**“Formattazione memoria USB” → “Formatta memoria USB”
→ “OK”**

NUMERO CARTELLA E NUMERO FILE

Le immagini acquisite vengono salvate in una sottocartella della cartella DCIM, il cui nome corrisponde alla data di acquisizione.

AD ESEMPIO, SE LA FOTO È STATA SCATTATA IL 5 DICEMBRE 2025:

Cartella	Sottocartella	Numerazione file
DCIM	251205_0	Da BF_00001 a BF_09999
	251205_1	Da BF_10000 a BF_19999
	:	:
	251205_9	Da BF_90000 a BF_99999
	251205A0	Da BF_00001 a BF_09999
	:	:

- Quando la numerazione dei file supera 9.999, viene creata una nuova sottocartella con il numero successivo e i file vengono salvati nella nuova sottocartella.
- L'ultimo numero della sottocartella corrisponde al primo numero della numerazione dei file.
- Quando l'ultimo numero della sottocartella raggiunge 9, il carattere di sottolineatura viene sostituito da una lettera dell'alfabeto (iniziando dalla lettera A) e l'ultimo numero riparte da 0. I numeri di file ripartono da BF_00001.

- Se si eseguono scatti in una data diversa, viene creata una sottocartella il cui nome corrisponde a quella data, ma alla fine viene aggiunto lo stesso numero (la lettera viene nuovamente sostituita dal carattere di sottolineatura). Ai file vengono assegnati numeri consecutivi.

Esempio:

Data dello scatto	Sottocartella	Numerazione file
5 dicembre 2025	251205_2	fino a BF_20795
7 dicembre 2025	251207_2	da BF_20796

- L'estensione del file varia a seconda del formato dell'immagine.

Immagini fisse	Formato JPEG	.JPG
	Formato DNG	.DNG
Filmato	Formato MOV	.MOV



ATTENZIONE

Quando la numerazione della sottocartella raggiunge Z9 e la numerazione dei file raggiunge BF_9999, non sarà possibile acquisire ulteriori immagini anche se nel supporto di memoria vi è spazio sufficiente. Trasferire le immagini necessarie nel computer o in un supporto di archiviazione esterno, quindi inizializzare la memoria interna o eliminare l'ultima cartella dal computer.

MENU SISTEMA

È possibile configurare le impostazioni di base della fotocamera nel menu Sistema.

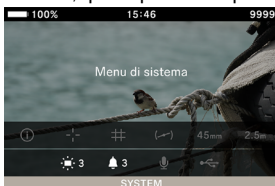

PER APRIRE IL MENU SISTEMA

Premere il pulsante  per visualizzare la schermata del menu delle opzioni, usare il pulsante  per selezionare "SYSTEM", quindi premere il pulsante .



NEL MENU SISTEMA:

Usare il pulsante  o la ghiera per selezionare l'opzione da impostare.



Usare il pulsante  o il pulsante  per aprire un sottomenu.

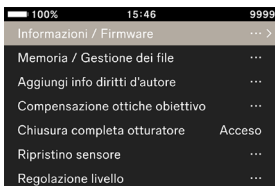

A seconda dell'elemento selezionato, vengono visualizzati un menu, una finestra di dialogo di conferma o le opzioni di un sottomenu.



NEI SOTTOMENU:

Usare il pulsante  o la ghiera per selezionare l'opzione desiderata.

Premere il pulsante  o il pulsante  per applicare l'impostazione.

Per chiudere i sottomenu senza applicare le modifiche, premere il pulsante  o il pulsante .



OPZIONI DEL MENU SISTEMA

Opzioni di menu	Opzioni di sottomenu	Pagina
Informazioni / Firmware	-	168
Memoria / Gestione dei file	Reimposta numerazione dei file	169
	Formattazione memoria interna	170
Aggiungi info diritti d'autore	Allega info diritti d'autore	171
	Fotografo	171
	Detentore diritti d'autore	171
Compensazione ottiche obiettivo	Compensazione della diffrazione	174
	Correzione vignettatura	174
Chiusura completa otturatore	-	174
Ripristino sensore	-	175
Regolazione livella	Calibrazione	175
	Resetta	175
Data / Ora / Zona	Orologio	176
	Fuso orario	176
	Ora legale	176
	Formato data	177
	Orario 24H	177
Language / Unità di misura	Lingua / Language	178
	Unità di distanza	179
Gestione impostazioni	Salva le impostazioni	180
	Ripristina impostazioni	180
	Azzerare le impostazioni	181

ATTENZIONE

- A seconda delle impostazioni della fotocamera, determinate opzioni di menu e impostazioni non sono disponibili. Queste verranno visualizzate in grigio.

INFORMAZIONI / FIRMWARE

È POSSIBILE CONTROLLARE LE SEGUENTI INFORMAZIONI SULLA FOTOCAMERA:

Nome del modello
Numero di modello
Numero di serie
Versione del firmware

È POSSIBILE CONTROLLARE LE SEGUENTI INFORMAZIONI SULL'OBIETTIVO:

Nome dell'obiettivo
Numero di serie dell'obiettivo
Versione del firmware

È POSSIBILE VERIFICARE IL MARCHIO DI AUTENTICITÀ.

SUGGERIMENTO

- Le informazioni di autenticità che non sono stampate sulla fotocamera sono riportate sulla parte inferiore della fotocamera, sulla confezione, nel manuale di istruzioni e così via.

AGGIORNAMENTO FIRMWARE

È possibile aggiornare il firmware della fotocamera e dell'obiettivo.

Per maggiori informazioni sullo stato dell'aggiornamento del firmware e sul metodo di aggiornamento, consultare il nostro sito web.

sigma-global.com/en/support/

MEMORIA / GESTIONE DEI FILE

È possibile controllare lo spazio di archiviazione interno utilizzato nella schermata **“Memoria / Gestione dei file”**.

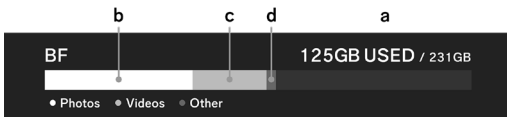

a	Quantità di memoria interna utilizzata / Capacità totale memoria interna
b	Spazio occupato dalle immagini fisse
c	Spazio occupato dai filmati
d	Spazio occupato da altri file

REIMPOSTA NUMERAZIONE DEI FILE

È possibile far ripartire le ultime quattro cifre della numerazione dei file da 0001 in qualsiasi momento.

“Memoria / Gestione dei file” → **“Reimposta numerazione dei file”** → **“Reimposta numerazione dei file”** → **“OK”**

SUGGERIMENTO

- Quando si esegue la reimpostazione, viene creata una nuova sottocartella a cui viene attribuito il numero successivo all'ultimo numero; le immagini acquisite vengono salvate nella nuova sottocartella. Anche il primo numero della numerazione dei file cambia.

Esempio:

	Sottocartella	Numerazione file
Prima della reimpostazione	251204_5	BF_50851
Dopo la reimpostazione	251204_6	BF_60001

FORMATTAZIONE MEMORIA INTERNA

Se si desidera cancellare tutti i file di immagine o altri file, diversi dalle immagini, non necessari, formattare la memoria interna.

“Memoria / Gestione dei file” → “Formattazione memoria interna” → “Formattare memoria interna” → “OK”

AVVERTENZA

- La formattazione comporta la cancellazione di tutto il contenuto della scheda, inclusi i file Sigma BF bloccati e tutti i file diversi da Sigma BF. Prima di eseguire la formattazione, verificare che non siano rimasti file necessari nel supporto.

AGGIUNGI INFO DIRITTI D'AUTORE

Durante le riprese è possibile registrare le informazioni sul “Fotografo” e sul “Detentore diritti d'autore” nei dati Exif.

- È possibile specificare ogni voce usando al massimo 48 simboli e caratteri alfanumerici a byte singolo.

1

Selezionare “**Aggiungi info diritti d'autore**” → “**Allega info diritti d'autore**” → “**Acceso**”.

2

Selezionare “**Fotografo**” o “**Detentore diritti d'autore**” e seguire i passaggi descritti nella sezione “**Inserimento del testo**” per inserire il testo.

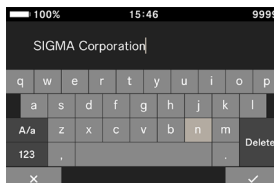

INSERIMENTO DEL TESTO



a. Area di inserimento testo

Il testo inserito viene visualizzato. Per spostare il cursore nell'area di inserimento testo, usare la ghiera.

b. Area tastiera

Usare il pannello a sfioramento o il pulsante  per spostare il cursore, quindi usare il pulsante  per inserire il testo.

A/a	La tastiera viene impostata sull'alfabeto. Quando sono visualizzate le lettere dell'alfabeto, è possibile scegliere tra maiuscole e minuscole premendo questo pulsante.
123	La tastiera viene impostata su numeri e simboli.
Delete	Consente di cancellare il carattere situato a sinistra del cursore.

3

Dopo avere immesso tutti i caratteri, premere il tasto “✓” per confermare le informazioni inserite.

- Se si preme il tasto “✕” le informazioni inserite vengono cancellate e si torna al menu **“Aggiungi info diritti d'autore”**.
- Se non si desidera registrare le informazioni sui diritti d'autore, selezionare **“Aggiungi info diritti d'autore”** → **“Allega info diritti d'autore”** → **“Spento”**.
- Per cancellare le informazioni inserite, usare il tasto **“Delete”** per cancellare tutti i caratteri, quindi premere il tasto “✓” per applicare l'impostazione.

SUGGERIMENTO

- È possibile controllare le informazioni registrate nella finestra delle informazioni sull'immagine del programma **SIGMA Photo Pro** e in altri programmi compatibili con EXIF.

ATTENZIONE

- Quando la fotocamera viene prestata o trasferita, impostare **“Allega info diritti d’autore”** su **“Spento”**. In tal caso, è consigliabile cancellare le informazioni precedentemente inserite.
- Non ci assumiamo alcuna responsabilità per eventuali problemi e/o danni derivanti dall’uso delle **Aggiungi info diritti d’autore**.

COMPENSAZIONE OTTICHE OBIETTIVO

È possibile specificare se deve essere eseguita la compensazione per le seguenti aberrazioni dell'obiettivo.

COMPENSAZIONE DELLA DIFFRAZIONE

Riduce il deterioramento della qualità dell'immagine causato dall'apertura.

Spento (impostazione predefinita)	Acceso
---	---------------

CORREZIONE VIGNETTATURA

Riduce l'effetto che rende più scuro il contorno dello schermo.

Spento	AUTO (impostazione predefinita)
---------------	---

CHIUSURA COMPLETA OTTURATORE

Consente di specificare se deve essere visualizzata un'immagine nera sullo schermo quando viene premuto il pulsante di scatto.

Spento	Acceso (impostazione predefinita)
---------------	---

RIPRISTINO SENSORE

Se in un'immagine viene registrato un punto chiaro, eseguire la funzione Ripristino sensore.

Questo consente di ottimizzare le impostazioni di ripresa e l'elaborazione delle immagini.

Chiudere il coperchio, selezionare **“Ripristino sensore”** e premere il pulsante .

– Al termine dell'aggiornamento del sensore, la fotocamera si riavvia automaticamente.

ATTENZIONE

– Se la temperatura del sensore è troppo alta o troppo bassa, la funzione Ripristino sensore potrebbe non essere disponibile.

REGOLAZIONE LIVELLA

È possibile regolare l'inclinazione del Livello elettrico.

Collocare la fotocamera su una superficie piana, selezionare **“Calibrazione”** e premere il pulsante .

Viene registrato un nuovo valore di regolazione.

Per reimpostare, selezionare **“Resetta”** e premere il pulsante . Viene ripristinato il valore di regolazione predefinito.

DATA / ORA / ZONA

Se la fotocamera non è stata utilizzata per parecchio tempo, o se viene utilizzata all'estero, impostare la data, l'ora e la zona (regione).

- La data e l'ora dello scatto vengono registrate nel file di immagine; è dunque importante impostare correttamente queste informazioni.

1

Selezionare **“Data / Ora / Zona”**.

2

In **“Fuso orario”**, selezionare la zona pertinente.

- Se la zona desiderata non è indicata, verificare la differenza oraria rispetto alla zona UTC (tempo universale coordinato), quindi selezionare una zona con la stessa differenza oraria.

3

Impostare l'ora legale (ora estiva) secondo le esigenze. In **“Ora legale”**, selezionare **“Spento”** o **“Acceso”**.

4

In Data/Ora, premere il pulsante > o il pulsante ● per impostare la data e l'ora.



2025 / 02 / 24 15 : 46 05 >

5

Usare il pulsante <> per selezionare ogni elemento, quindi usare il pulsante ◊ o la ghiera per configurare le impostazioni.

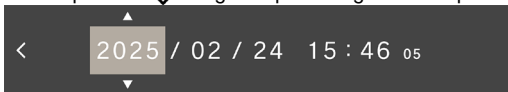

6

Premere il pulsante ● per applicare le impostazioni. Se non si desidera eseguire modifiche, premere il pulsante ●●●.

ATTENZIONE

- L'orologio interno alla fotocamera viene alimentato dalla corrente elettrica immagazzinata nella batteria ricaricabile della fotocamera. Se la batteria non è stata inserita nella fotocamera per molto tempo e non è stata ricaricata, sarà necessario reimpostare l'orologio interno.
- Se si modifica l'impostazione "Ora legale" dopo avere regolato l'ora, l'ora impostata viene spostata di un'ora.

PER MODIFICARE L'ORDINE DI GIORNO, MESE E ANNO

È possibile impostare la data nei tre seguenti formati: A/M/G (anno/mese/giorno), M/G/A (mese/giorno/anno), G/M/A (giorno/mese/anno).

In "Formato data", selezionare l'ordine di visualizzazione desiderato.

PER PASSARE DAL FORMATO 24 ORE AL FORMATO 12 ORE

In "Orario 24H", selezionare "Acceso" (formato 24 ore) o "Spento" (formato 12 ore).

LINGUA / UNITÀ DI MISURA DISTANZA

IMPOSTAZIONE DELLA LINGUA

È possibile impostare la lingua visualizzata nella schermata dei menu e così via.

“Language / Unità di misura” → “Lingua / Language”

È possibile selezionare la lingua desiderata tra le 17 lingue disponibili.

English	Inglese	日本語	Giapponese
简体中文	Cinese semplificato	한국어	Coreano
繁體中文	Cinese tradizionale	Norsk	Norvegese
Dansk	Danese	Polski	Polacco
Nederlands	Olandese	Português	Portoghese
Suomi	Finlandese	Русский	Russo
Français	Francese	Español	Spagnolo
Deutsch	Tedesco	Svenska	Svedese
Italiano	Italiano		

IMPOSTAZIONE DELL'UNITÀ DI MISURA DELLA DISTANZA

È possibile selezionare l'unità di misura della distanza di ripresa visualizzata nelle informazioni sulla ripresa.

“Language / Unità di misura” → “Unità di distanza”

M (metri) (impostazione predefinita)	FEET (piedi)
--	---------------------

GESTIONE IMPOSTAZIONI

È possibile salvare più impostazioni della fotocamera e ripristinare qualsiasi impostazione dalle impostazioni salvate.

SALVA LE IMPOSTAZIONI

È possibile salvare le impostazioni correnti della fotocamera.

Dopo aver configurato la fotocamera con le impostazioni desiderate,

selezionare **“Gestione impostazioni”** → **“Salva le impostazioni”** → **“Salva le impostazioni”** → **“OK”** per salvare le impostazioni.

- Le impostazioni vengono salvate con la data e l’ora del salvataggio; è possibile salvare fino a 10 impostazioni.

Esempio: 2025/10/25 09:15 32

RIPRISTINA IMPOSTAZIONI

È possibile ripristinare qualsiasi impostazione dalle impostazioni salvate.

1

Selezionare **“Gestione impostazioni”** → **“Ripristina impostazioni”** per selezionare l’impostazione desiderata dall’elenco.

2

Selezionare **“Ripristina”** → **“Ripristina impostazioni”** per ripristinare le impostazioni.

- Al termine del ripristino, la fotocamera si riavvia automaticamente.
- Per cancellare l’impostazione selezionata, selezionare **“Elimina”** → **“Elimina le impostazioni”**.

AZZERA LE IMPOSTAZIONI

Vengono ripristinate tutte le impostazioni predefinite, a eccezione dell'ora.

Selezionare **“Gestione impostazioni”** → **“Azzera le impostazioni”** → **“Azzera le impostazioni”** per ripristinare le impostazioni predefinite.

- Al termine della reimpostazione, la fotocamera si riavvia automaticamente.

SUGGERIMENTO

- Quando si esegue la funzione **“Azzera le impostazioni”**, le impostazioni salvate non vengono cancellate.

- Quando si esegue la funzione **“Ripristina impostazioni”** o **“Azzera le impostazioni”**, viene eseguito automaticamente il backup delle impostazioni precedenti a tale operazione **“Backup automatico”** ed è sempre possibile tornare a tali impostazioni.

1

Selezionare **“Gestione impostazioni”** → **“Ripristina impostazioni”** per selezionare l'impostazione **“AUTO BACKUP”**.

2

Selezionare **“Ripristina”** → **“Ripristina impostazioni”** per ripristinare le impostazioni di cui è stato eseguito il backup.

- Al termine del ripristino, la fotocamera si riavvia automaticamente.

RIFERIMENTI

Questo capitolo descrive gli accessori opzionali e le caratteristiche tecniche della fotocamera.

ACCESSORI OPZIONALI

CINGHIA DA POLSO HS-11B / HS-11G

Questa cinghia è dotata di un regolatore che consente di adattare la lunghezza al polso, per tenere saldamente la fotocamera. La cinghia nera (HS-11B) e la cinghia grigia (HS-11G) si abbinano al colore del corpo della fotocamera BF.

CARICABATTERIE BC-81

Questo caricabatterie è specifico per la batteria ricaricabile al litio "pacco batteria BP-81" che supporta la tecnologia USB PD (USB Power Delivery). È possibile caricare simultaneamente due batterie BP-81.

* Per ricaricare la batteria con il caricabatterie BC-81, preparare i seguenti elementi separatamente:

a: un cavo USB-C disponibile in commercio (compatibile con 3 A o più).

b: una fonte di alimentazione esterna, come un adattatore USB CA disponibile in commercio, compatibile con la tecnologia USB PD (USB Power Delivery) e con la tensione di uscita 9V/3A.

INTERRUTTORE CAVO DI SCATTO CR-51

È possibile collegare questo interruttore alla porta USB della fotocamera per rilasciare l'otturatore mentre ci si trova a una certa distanza dalla fotocamera. È utile quando si desidera usare un tempo di scatto basso o riprendere un filmato con la fotocamera montata su un treppiede. (Lunghezza del cavo: circa 1 metro)

RISOLUZIONE DEI PROBLEMI

Se la fotocamera non funziona correttamente o se la qualità delle immagini non è soddisfacente, controllare i punti seguenti prima di pensare che la fotocamera sia rotta.

SUL MONITOR LCD NON COMPARE NULLA.

La batteria è completamente scarica.

> Sostituire la batteria con una batteria carica. (p.24)

Il monitor LCD è spento. (p.130)

> Premere a metà corsa il pulsante di scatto o premere qualsiasi pulsante.

NON È POSSIBILE SCATTARE FOTO.

È in corso l'elaborazione dei dati della fotocamera (stato attività in corso).

> Attendere il completamento dell'elaborazione.

L'AUTOFOCUS NON FUNZIONA.

Il selettore della modalità di messa a fuoco dell'obiettivo è impostato su M.

> Impostare il selettore della modalità di messa a fuoco dell'obiettivo su AF. (p.68)

L'obiettivo non è montato correttamente.

> Montare l'obiettivo nel modo corretto. (p.28)

L'obiettivo utilizzato non supporta la funzione Autofocus.

Verificare la compatibilità dell'obiettivo sul sito web di Sigma. (p.16)

LA FOTOCAMERA SI SPEGNE AUTOMATICAMENTE.

La funzione Spegnimento automatico è attivata.

- > La funzione Spegnimento automatico consente di ridurre il consumo della batteria. Se si riscontrano problemi, impostare il Timer per messa in pausa su "OFF" nel menu delle opzioni. (p.130)

NON È POSSIBILE ACQUISIRE O REGISTRARE LE IMMAGINI.

Lo spazio di archiviazione interno è esaurito.

- > Cancellare le immagini non necessarie per liberare spazio. (p.148)

La batteria è completamente scarica.

- > Sostituire la batteria con una batteria carica. (p.24)

LA VISUALIZZAZIONE E LE IMMAGINI SUL MONITOR LCD NON SONO CHIARE.

Sul monitor è presente polvere o sporcizia.

- > Pulire il monitor con un soffietto o con un panno morbido e pulito. (p.17)

Il monitor LCD si sta deteriorando.

- > Rivolgersi al proprio rivenditore o all'assistenza clienti Sigma.

LE IMMAGINI SONO SFOCATE.

Le immagini vengono acquisite con una messa a fuoco non corretta.

- > Premere a metà corsa il pulsante di scatto e attendere che il riquadro di messa a fuoco diventi verde prima di acquisire l'immagine. (p.70)

Il selettore della modalità di messa a fuoco dell'obiettivo è impostato su M.

- > Impostare il selettore della modalità di messa a fuoco dell'obiettivo su AF. (p.68)

Si verifica il tremolio della fotocamera.

- > Aumentare la sensibilità ISO o montare la fotocamera su un treppiede prima di acquisire le immagini. (p.40)

NON È POSSIBILE CANCELLARE LE IMMAGINI.

Le immagini sono bloccate.

- > Sbloccare le immagini. (p.149)

LA DATA E L'ORA DELLO SCATTO NON VENGONO VISUALIZZATE CORRETTAMENTE.

La data e l'ora non sono impostate correttamente.

- > Impostare correttamente la data e l'ora. (p.176)

VIENE VISUALIZZATO UN CODICE DI ERRORE.

Si è verificato un errore interno e non è possibile continuare le riprese.

- > Contattare l'assistenza clienti Sigma.

TECNISCHE DATEN

Nome del prodotto		Sigma BF
Tipo	Tipo	Fotocamera digitale con obiettivo intercambiabile
	Supporto di memoria	Memoria interna (circa 230 GB), memoria USB (per il backup)
	Attacco obiettivo	L-Mount
Sensore di immagine	Tipo	35 mm pieno formato (35,9mm×23,9mm) Sensore CMOS retroilluminato
	Pixel effettivi / pixel totali	Circa 24,6 MP / Circa 25,3 MP
	Formato	3:2
	Formato de archivo de imagen fija	RAW compresso senza perdita (DNG) a 14bit, JPEG(Exif3.0) RAW(DNG)+JPEG: la registrazione simultanea è possibile.
	Formato immagine	[21:9], [16:9], [3:2], [A Size], [4:3], [6x7], [1:1]
Dimensioni del file	RAW	6016 x 4012
	JPEG	6016 x 4012
Ritaglio		3840 x 2560 (equivalente a circa 1,5 volte la lunghezza focale)

Formato registrazione filmato	Formato filmato	MOV: H.264, H.265, L-Log
	Formato audio	PCM lineare (4 canali 48 kHz/16 bit: massimo)
	Pixel registrati / Frequenza fotogrammi	6K* (6K: 6016 x 3384) / 23,98, 25, 29,97 fps *Non può essere utilizzato insieme a EIS UHD 4K/23,98, 25, 29,97 fps FHD / 23,98, 25, 29,97, 50, 59,94, 100, 119,88 fps
	Tempo di ripresa continua	2 ore
Messa a fuoco	Sistema AF / Modo di messa a fuoco	Sistema di rilevamento contrasto, scatto singolo, AF continuo (con funzione di messa a fuoco predittiva di un soggetto in movimento), Messa a fuoco manuale
	Gamma di sensibilità AF / Modalità AF	Da -5 a 18 EV (F1.4: ISO 100) AF a 1 punto, area AF
	Blocco AF	Premi a metà il pulsante di scatto
	Altre funzioni di messa a fuoco	AF con inseguimento soggetto (uomo + animale, uomo, animale), AF+MF, AF+MF permanente, ingrandimento MF (schermo intero 2x / 4x / 8x), focus peaking, controllo ghiera di messa a fuoco (non lineare, lineare)

Controllo esposizione	Sistema di misurazione	Valutativa, misurazione spot
	Intervallo di misurazione	Da -7 a 20 EV (50 mm F1.4: ISO100)
	Ancora in ripresa	Programma AE, AE con priorità della velocità dell'otturatore, AE con priorità dell'apertura, Manuale *Quanto sopra può essere modificato impostando velocità dell'otturatore, apertura e sensibilità ISO su Auto o Manuale.
	Riprese di filmati	Programma AE, AE con priorità della velocità dell'otturatore, AE con priorità dell'apertura, Manuale *Quanto sopra può essere modificato impostando velocità dell'otturatore, apertura e sensibilità ISO su Auto o Manuale.
	Sensibilità ISO (valore di esposizione consigliato)	ISO di base [Still] ISO 320 [Movie] MOV: ISO 320, Log: ISO 1250 Gamma impostabile ISO 100-102400 / espansione sensibilità ISO 6, 12, 25, 50
	Compensazione dell'esposizione	± 5EV (incrementi di 1/3)
	Blocco AE	Gestibile tramite tocco
	Bracketing esposizione	Esposizione 3 fotogrammi/5 fotogrammi ±3EV (incrementi di 1/3, Standard → Sottoesposizione → Sovraesposizione) (Sequenza modificabile)
	Assistente per l'esposizione	Monitoraggio del livello di luminosità (istogramma), motivo zebrato, falsi colori

Stabilizzazione immagine		Stabilizzazione elettronica dell'immagine (EIS) solo per video
Bilanciamento del bianco		8 tipi (Automatico, Automatico [Priorità sorgente luminosa], Incandescente, Fluorescente, Manuale [50K incrementi], Luce diurna, Nuvoloso, Ombra), è possibile aggiungere impostazioni personalizzate 1-10, Funzione di blocco AWB
Otturatore	Tipo	Otturatore elettronico
	Velocità di scatto	1/25600 - 30 secondi, Posa B (fino a 5 minuti)
	Autoscatto	2 secondi, 10 secondi. (Indicatore del conto alla rovescia)
Guidare	Modalità di guida	Scatto singolo, Continuo, Autoscatto a raffica, Bracketing di esposizione, Bracketing di messa a fuoco, Intervallometro
	Velocità di guida continua	Frame rate selezionabili (3, 5, 8 fps)
	Numero di fotogrammi registrabili	JPEG: 1000 fotogrammi, DNG: 350 fotogrammi"
Monitor	Tipo / Copertura	LCD a colori TFT, rapporto aspetto 3:2, tipo 3,15, ca. 2,1 milioni di punti, pannello touch con sistema di capacità elettrostatica/ca. 100%

Modalità colore		13 opzioni Standard, Ricca, Calma, Blu cipria, Dorato Caldo, Verde petrolio e arancione, FOV Blu classico, FOV giallo classico, Verde foresta, Rosso tramonto, Cinema, 709 Look, Monocromo
Altre funzioni		Salva/Ripristina impostazioni, Webcam, Sviluppo DNG nella fotocamera, Acquisizione di immagini fisse da file di filmati registrati, Luce di riempimento (supporta solo lo sviluppo DNG nella fotocamera)
Microfono, altoparlante incorporato		Microfono stereo, altoparlante mono
Lingue del display		Inglese / Giapponese / Tedesco / Francese / Spagnolo / Italiano / Cinese semplificato / Cinese tradizionale / Coreano / Russo / Olandese / Polacco / Portoghese / Danese / Svedese / Norvegese / Finlandese
Interfaccia	USB di tipo C	Compatibile con USB 10 Gbps (USB 3.2) (archiviazione di massa, UVC, UAC, uscita video esterna, ricarica/alimentazione)
	Terminale del cavo di scatto	Rilascio via cavo (tramite USB)
	Terminale per microfono esterno	Supportato tramite USB
	Terminale di uscita delle cuffie	Supportato tramite USB

Protezione antipolvere e antigoccia*		Fornito *Sebbene questa struttura consenta di utilizzare l'obiettivo in caso di pioggia leggera, non equivale ad essere impermeabile.
Alimentazione	Alimentazione	Li-ion Battery Pack BP-81
	Numero di immagini fisse registrabili	Circa 260 scatti
	Tempo di ripresa continua	Circa 60 minuti
Dimensioni esterne	Dimensioni esterne (L x A x P)	Circa 130.1 x 72.8 x 36.8 mm
	Peso	Circa 446 g (batteria inclusa), Circa 388 g (Solo corpo della fotocamera)
Condizioni ambientali	Temperatura di esercizio	Da 0 a +40 °C
	Umidità operativa	Max. 85% (senza condensa)

* Le caratteristiche tecniche sono soggette a modifica senza preavviso.

DATA DI PRODUZIONE DELLA BATTERIA

La data di produzione della batteria è indicata nel numero di lotto. Di seguito è riportato il significato del numero di lotto.

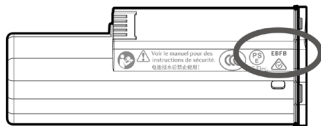

(Esempio) E B F B

①②③④

① Anno di produzione				② Mese di produzione				③ Data di produzione						④ Codice revisione	
E	2024	T	2035	A	1	G	7	1	1	B	11	M	21		
D	2025	S	2036	B	2	H	8	2	2	C	12	N	22		
C	2026	R	2037	C	3	J	9	3	3	D	13	P	23		
B	2027	P	2038	D	4	K	10	4	4	E	14	R	24		
A	2028	N	2039	E	5	L	11	5	5	F	15	S	25		
Z	2029	M	2040	F	6	M	12	6	6	G	16	T	26		
Y	2030	L	2041					7	7	H	17	V	27		
X	2031	K	2042					8	8	J	18	W	28		
W	2032	J	2043					9	9	K	19	X	29		
V	2033	H	2044					A	10	L	20	Y	30		
U	2034	G	2045									Z	31		

Sigma Corporation
 2-8-15 Kurigi, Asao-ku, Kawasaki-shi,
 Kanagawa 215-0033 Japan
sigma-global.com/en/