

SIGMA

56mm F1.4 DC DN

Contemporary 0 1 8

使用説明書
GEBRUIKSAANWIJZING
INSTRUCTIONS
INSTRUCCIONES
BEDIENUNGSANLEITUNG
ISTRUZIONI PER L'USO
MODE D'EMPLOI
BRUKSANVISNING

日本語

このたびは、シグマレンズをお買い求めいただき、誠にありがとうございます。本説明書を精読の上、レンズの機能、操作、取り扱い上の注意点を正しく理解して、写真撮影をお楽しみください。本説明書は、各カメラ用共同となっております。また、ご使用のカメラの説明書もあわせてご覧ください。お読みになったあとは、大切に保管してください。

安全上のご注意

警告 取り扱いを誤ると、使用者が重傷を負う可能性があります。

- レンズを太陽を見ないでください。失明や視力障害の原因となります。

注意 取り扱いを誤ると、使用者が障害を負うか、物的損害が発生する可能性があります。

- レンズ、またはレンズを付けたカメラをレンズキャップを付けないまま放置しないでください。太陽の光が集光現象を起こし、火災の原因となる場合があります。
- マウント及びその周辺の部品は、複雑な形状をしておりますので、手荒に扱うと怪我する恐れがあります。

各部の名称(図 1)

① フィルターねじ ② フォーカスリング ③ マウント ④ レンズフード

ご注意

レンズ収差補正の ON/OFF を選択できるカメラをお使いのお客様は、カメラメニューから各種収差補正を ON (AUTO) に設定してご利用ください。

DC DN レンズについて

このレンズは、APS-C サイズの撮像素子を搭載したミラーレスカメラ向けに設計されています。フルサイズの撮像素子を搭載したミラーレスカメラにもご使用になれますが、撮像素子の記録範囲が APS-C サイズに限定された撮影になります。フルサイズのカメラに APS-C サイズ用レンズを装着した際のその他の制限につきましては、ご使用のカメラの説明書をご参照ください。

- ◆レンズ補正機能を搭載していないカメラでは、歪曲収差が補正されません。

マイクロフォーサース用レンズについて

このレンズは、マイクロフォーサース™システムレンズマウント規格に準拠したデジタルカメラに使用できます。

キヤノン RF マウント用について

ご使用のカメラによっては、フォーカスリングをコントロールリングに切り替えて使用できます。詳しくはご使用のカメラの説明書をご覧ください。

レンズの着脱方法

カメラへの着脱方法は、ご使用のカメラの説明書に従ってください。
◆マウント面には電気接点があり、キズや汚れがつかると誤作動や故障の原因となりますのでご注意ください。

ピント合わせ

オートフォーカスで撮影する場合は、カメラのフォーカスモードをオートフォーカスにセットします。マニュアルフォーカスで撮影する場合は、カメラのフォーカスモードをマニュアルにセットし、フォーカスリングを回してピントを合わせてください。

- ◆フォーカスモードの切り替え方法は、ご使用のカメラの説明書に従ってください。

レンズフード

レンズフードは、画質に悪影響を与える有害光線のカットに有効です。レンズ先端にレンズフードをはめ込み、時計方向に止まるまで回して確実に取り付けください（図 2）。

- ◆携帯時にはレンズフードを逆さにはめ込み、時計方向に回して取り付けができます（図 3）。

保管、取扱上の注意

- ◆湿気はカビや錆の原因となります。長期使用しない場合は、乾燥剤と一緒に密閉性の良い容器に入れて保管してください。ナフタリン等、防虫剤のある場所には保管しないでください。

- ◆レンズ面には直接指で触れないでください。ゴミや汚れが付いたときには、プロアークレンズブラッシュで取り除いてください。指の跡には、市販のレンズクリーナー液とマイクロクリーニングペーパーで軽く拭いてください。ベンジン、シンナー等の有機溶剤は絶対に使わないでください。
- ◆このレンズは防水構造ではありません。雨天や水辺での使用では、濡らさないように注意してください。水がレンズ内部に入り込むと、大きな故障の原因となり、修理不能になる場合があります。
- ◆急激な温度変化により、レンズ内部に水滴が生じることがあります。寒い屋外から暖かい室内に入るときなどは、ケースやビニール袋に入れ、周囲の温度になじませてからご使用ください。

品質保証とアフターサービスについて

保証の詳細とアフターサービスに関しては、別紙の（保証規定）をご参照ください。

主な仕様

レンズ構成(群-枚)	6-10	最大撮影倍率	1.7.4
画角 APS-C (1.5x)	28.5°	フルサイズサイズ	Ø55 mm
最小絞り	F16	最大径 × 長さ	Ø66.5x57.5 mm
最短撮影距離	0.5m	重量	285g

- ◆大きな重さは、L マウントのものです。
- ◆このレンズは、鉛や砒素を含まない、環境対策ガラスを使用しています。

製品のお問い合わせは…

シグマ カスタマーサポート部 フリーコール：0120-9977-88
(携帯電話をご利用の方は 044-989-7436 にご連絡ください)
〒215-8530 神奈川県川崎市麻生区栗木 2 丁目 4 番 16 号
サポート・インターネットページアドレス：sigma-global.com/jp/support/
サポート・メールアドレス：info@sigma-photo.co.jp



株式会社シグマ 本社：〒215-0033 神奈川県川崎市麻生区栗木 2 丁目 8 番 15 号
インターネットホームページアドレス：sigma-global.com/jp/
SIGMA CORPORATION
2-8-15 Kurigi, Asao-ku, Kawasaki-shi, Kanagawa 215-0033 Japan
sigma-global.com/en

ENGLISH

Thank you very much for purchasing a Sigma Lens. In order to get the maximum performance and enjoyment out of your Sigma lens, please read this instruction booklet thoroughly before you start to use the lens.

▲ WARNING!! : SAFETY PRECAUTIONS

- ◆ Do not look directly at the sun, through the lens. Doing so can cause damage to the eye or loss of eyesight.

- ◆ Do not leave the lens in direct sunlight without the lens cap attached, whether the lens is attached to the camera or not. This will prevent the lens from concentrating the sun's rays, which may cause a fire.

- ◆ The shape of the mount and its surrounding parts are very complex. Please be careful when handling them so as not to cause injury.

DESCRIPTION OF THE PARTS (fig. 1)

① Filter Attachment Thread ③ Mount
② Focus Ring ④ Lens Hood

CAUTION

On cameras where lens aberration correction is controlled with 'ON' or 'OFF' in the camera menu, please set all aberration correction functions to 'ON'(AUTO).

DC DN LENS

This lens is designed for mirrorless cameras equipped with an APS-C size image sensor. It can also be used on full-frame mirrorless cameras, but please note that the lens's image circle will not cover the entire sensor so the camera may need to be switched into crop mode. For more information on attaching an APS-C size lens to a full-frame mirrorless camera, please refer to the instruction manual of the camera you are using.

- ◆ In case the camera does not incorporate the lens compensation function, the lens cannot offer distortion compensation.

FOR MICRO FOUR THIRDS MOUNT

This lens can be used with Micro Four Thirds™ System lens mount specification cameras.

FOR CANON RF MOUNT

On compatible cameras, the focus ring can be switched to function as a control ring. Please refer to the instruction manual of your camera for further details.

ATTACHING TO THE CAMERA BODY

Please refer to the camera's instruction manual for details on how to attach it to or detach it from the camera body.

- ◆ On the lens mount surface, there are electrical contacts. Please be careful with their handling as scratches or dirt on them could cause malfunctions or damage.

FOCUSING

For autofocus operation, set the camera to autofocus mode. If you wish to focus manually, set the camera to manual focus mode. You can adjust the focus by turning the focus ring.

- ◆ Please refer to the camera's instruction manual for details on changing the camera's focusing mode.

LENS HOOD

A bayonet type detachable hood is provided with the lens. This lens hood helps to prevent flare and ghosted images caused by bright illumination from outside the picture area. Attach the hood and turn clockwise until it stops rotating (fig.2).

- ◆ In order to place the lens and hood into the storage case, you must first remove the hood, then replace it on the lens in the reverse position (fig.3).

BASIC CARE AND STORAGE

- ◆ Avoid any shocks or exposure to extreme high or low temperatures or to humidity.

- ◆ For extended storage, choose a cool and dry place, preferably with good ventilation. To avoid damage to the lens coating, keep away from mothballs or naphthalene gas.

- ◆ Do not use thinner, benzine or other organic cleaning agents to remove dirt or finger prints from the lens elements. Clean by using a soft, moistened lens cloth or lens tissue.

- ◆ This lens is not waterproof. When you use the lens in the rain or near water, keep it from getting wet. It is often impractical to repair the internal mechanism, lens elements and electric components damaged by water.

- ◆ Sudden temperature changes may cause condensation or fog to appear on the surface of the lens. When entering a warm room from the cold outdoors, it is advisable to keep the lens in the case until the temperature of the lens approaches room temperature.

TECHNICAL SPECIFICATIONS

Lens construction	6-10
Angle of View (APS-C (1.5x))	28.5°
Minimum Aperture	F16
Minimum Focusing Distance	0.5 m (1.64 ft)
Maximum Magnification Ratio	1:7.4
Filter Size	Ø55 mm
Dimensions (Maximum Diameter x Length)	Ø66.5x57.5 mm (Ø2.6 x 2.3 in.)
Weight	285 g (10.1 oz.)

- ◆ The figures are for L-mount.
- ◆ The glass materials used in the lens do not contain environmentally hazardous lead and arsenic.



DEUTSCH

Wir danken Ihnen für das Vertrauen, das Sie uns mit dem Kauf dieses SIGMA-Produktes erwisen haben. Bitte lesen Sie sich diese Anleitung vor der ersten Benutzung des Gerätes aufmerksam durch.

▲ ACHTUNG!! : VORSICHTSMAßNAHMEN

- ◆ Schauen Sie nie direkt durch das Objektiv in die Sonne, da dies zu Verletzungen am Auge oder gar zum Verlust des Sehvermögens führen kann.

- ◆ Unabhängig davon, ob das Objektiv an der Kamera angebracht ist oder nicht, setzen Sie es bitte keinesfalls ohne Frontdeckel der direkten Sonneneinstrahlung aus. Dies gilt, um einen Brand zu vermeiden, der durch das Objektiv einfallende und gebündelte Strahlen ausgelöst werden könnte.

- ◆ Die Form des Anschlusses und seiner anliegenden Teile sind recht komplex. Bitte seien Sie vorsichtig bei der Handhabung, um Verletzungen zu vermeiden.

BESCHREIBUNG DER TEILE (Abb.1)

① Filtergewinde ③ Anschluß
② Fokusring ④ Gegenlichtblende

ACHTUNG

An Kameras, bei denen die Objektiv-Aberrationskorrektur im Kameramenu mit „ON“ oder „OFF“ gesteuert wird, stellen Sie bitte alle Aberrationskorrektur- funktionen auf „ON“(AUTO).

DC DN OBJEKTIV

Dieses Objektiv wurde für Spiegellose Kameras entwickelt, die mit einem Bildsensor der Größe APS-C ausgestattet sind. Es kann zwar auch an spiegellosen Vollformatkameras verwendet werden. Beachten Sie dann aber bitte, dass der Bildkreis des Objektivs nicht den gesamten Sensor ausleuchten kann, sodass die Kamera in den Crop-Modus geschaltet werden muss. Weitere Informationen zum Anbringen eines Objektivs für APS-C an einer Vollformatkamera finden Sie in der Bedienungsanleitung der von Ihnen verwendeten Kamera.

- ◆ Im Fall, dass die Kamera keine Objektivkorrekturfunktion besitzt, wird keine Verzeichnungskorrektur für das Objektiv angewandt.

FÜR DEN MICRO FOUR THIRDS ANSCHLUSS

Dieses Objektiv kann an Kamerasystemen mit Micro Four Thirds™ Anschluss verwendet werden.

FÜR CANON RF MOUNT

Bei kompatiblen Kameras kann der Fokusring in einen Kontrollring umgeschaltet werden. Weitere Einzelheiten entnehmen Sie bitte der Bedienungsanleitung Ihrer Kamera.

ANSETZEN AN DAS KAMERAGEHÄUSE

Einzelheiten zum Ansetzen an das Kameragehäuse und auch zum Abnehmen vom Kameragehäuse finden Sie in der Bedienungsanleitungg der Kamera.

- ◆ Am Objektivanschluss befinden sich elektrische Kontakte. Behandeln Sie diese bitte vorsichtig und halten Sie sie sauber, da Kratzer oder Schmutz zu Fehlfunktionen oder Schäden führen können.

EINSTELLUNG VON SCHÄRFE

Für den Autofokusbetrieb stellen Sie die Kamera auf den Autofokusmodus. Möchten Sie manuell fokussieren, stellen Sie die Kamera auf den manuellen Fokusmodus. Die SchärfEinstellung erfolgt nun durch Drehen am Fokusring.

- ◆ Hinweise zum Wechsel der Fokussierbetriebsart der Kamera entnehmen Sie bitte der Bedienungsanleitung der Kamera.

GEGENLICHTBLENDE

Das Objektiv wird mit einer abnehmbaren Bajonett-Gegenlichtblende geliefert. Diese hilft, Streulicht und Reflexe zu vermeiden, wie sie durch starkes, seitlich einfallendes Licht entstehen können. Orientieren Sie sich beim Anbringen der Gegenlichtblende an den aufgedruckten Markierungen und achten Sie darauf, daß die Blende korrekt einrastet (Abb.2).

- ◆ Zum Transport oder zur Aufbewahrung des Objektivs kann die Gegenlichtblende abgenommen und umgestülpt aufgesetzt werden (Abb.3).

PFLEGE UND AUFBEWAHRUNG

- ◆ Setzen Sie das Objektiv nicht harten Stößen, extrem hohen bzw. niedrigen Temperaturen oder hoher Luftfeuchtigkeit aus.

- ◆ Wählen Sie für längere Lagerung einen kühlen, trockenen und möglichst gut belüfteten Ort. Vermeiden Sie die Lagerung in der Nähe von Chemikalien, deren Dämpfe die Vergütung angreifen könnten.

- ◆ Verwenden Sie zur Entfernung von Schmutz oder Fingerabdrücken auf Glasflächen keinesfalls Verdüner, Benzin oder andere organische Reinigungsmittel, sondern ein sauberes, feuchtes Optik-Reinigungstuch oder Optik-Reinigungspapier.

- ◆ Das Objektiv ist nicht wassergeschützt. Sorgen Sie deshalb bei Aufnahmen im Regen oder in der Nähe von Wasser für ausreichenden Schutz. Die Reparatur eines Objektivs mit Wasserschaden ist häufig nicht möglich!

- ◆ Temperaturstöße können zum Beschlagen des Objektivs und seiner Glasflächen führen. Beim Wechsel aus der Kälte in ein geheiztes Zimmer empfiehlt es sich, das Objektiv solange im Köcher oder der Fototasche zu belassen, bis es die Zimmertemperatur angenommen hat.

TECHNISCHE DATEN

Glüeder - Linsen	6-10	Größter Abbildungsmaßstab	1:7.4
Diagonaler Bildwinkel (APS-C (1.5x))	28.5°	Filterdurchmesser	Ø55 mm
Minimum Apertur	F16	Größe (Maximaler Durchmesser x Länge)	Ø66.5 x 57.5 mm
Kleinste Blende	F16	Durchmesser	57.5 mm
Nahinstellgrenze	0.5 m	Gewicht	285 g

- ◆ Abmessungen und Gewicht beziehen sich auf das Objektiv mit L-Mount.

- ◆ Das Glas, das für das Objektiv verwendet wird, enthält kein umweltschädliches Blei und Arsen.

FRANÇAIS

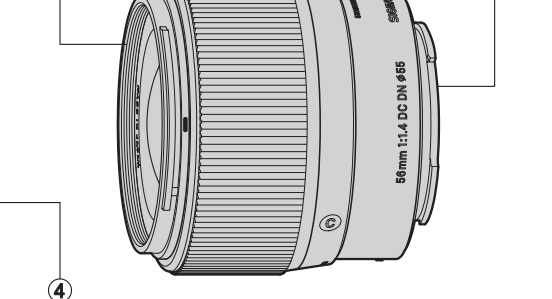

FRANÇAIS

Nous vous remercions d'avoir choisi un objectif SIGMA. Pour en tirer le meilleur profit et le plus grand plaisir, nous vous conseillons de lire attentivement le mode d'emploi avant toute utilisation.

▲ AVERTISSEMENT ! : PRECAUTIONS D'UTILISATION

- ◆ Ne regardez jamais le soleil à travers l'objectif. Ceci pourrait entraîner une cécité définitive.

- ◆ Ne pointez pas l'objectif seul ou monté sur le boîtier vers le soleil sans son bouchon de protection avant. La concentration des rayons du soleil pourrait provoquer un incendie.

- ◆ La structure de la monture et les pièces qui la composent sont très complexes. Veuillez être prudent lorsque vous les manipulez afin de ne pas vous blesser.

DESCRIPTION DES ELEMENTS (fig.1)

① Filetage pour filtre ③ Baïonnette
② Bague des distances ④ Pare-Soleil

AVERTISSEMENT

Sur les appareils photo où la compensation optique de l'objectif est contrôlée par 'ON' ou 'OFF' dans le menu de l'appareil, veuillez régler toutes les fonctions de compensation sur 'ON'(AUTO).

OBJECTIF DC DN

Cet objectif est conçu pour les appareils hybrides équipés d'un capteur d'image de taille APS-C. Il peut également être utilisé sur les appareils hybrides Plein Format, toutefois veuillez prendre note que le cercle d'image de l'objectif ne couvrira pas la totalité du capteur et qu'il faudra probablement passer l'appareil photo en mode de recadrage. Pour plus d'informations sur le montage d'un objectif pour format APS-C sur un appareil hybride Plein Format, veuillez vous reporter au manuel d'utilisation de l'appareil photo que vous utilisez.

- ◆ Dans le cas où l'appareil ne possède pas la fonction de correction de l'objectif, l'objectif ne peut pas assurer la correction de distorsion.

POUR LA MONTURE MICRO QUATRE TIERS

Cet objectif peut être utilisé avec les boîtiers équipés de la monture Micro Quatre Tiers™.

POUR MONTURE CANON RF

Sur les appareils compatibles, la bague de mise au point peut être convertie en bague commande. Veuillez vous référer au manuel d'utilisation de votre appareil pour plus de détails.

FIXATION SUR L'APPAREIL

Veuillez consulter le mode d'emploi de l'appareil pour plus d'informations sur la façon d'attacher ou de retirer l'objectif de l'appareil photo.

- ◆ La monture de l'objectif est pourvue de contacts électriques. Veuillez manipuler l'objectif avec toutes les précautions nécessaires, des rayures ou poussières sur les contacts électriques pouvant provoquer des dommages ou dysfonctionnements.

MISE AU POINT

Pour une mise au point automatique, mettez le boîtier en mode AF. Pour une mise au point manuelle, placez le boîtier en mode MF et ajustez le point en tournant la bague de mise au point.

- ◆ Veuillez vous référer au mode d'emploi du boîtier pour changer le mode de mise au point de l'appareil.

PARE-SOLEIL

Un pare-soleil démontable avec fixation à baïonnette est livré avec objectif. Ce pare-soleil protège l'objectif des rayons parasites et de lumière incidente. Assurez-vous qu'il se fixe convenablement jusqu'à la position de blocage (fig.2).

- ◆ Pour replacer l'objectif et le pare-soleil dans son étui, veillez à détacher d'abord le pare-soleil et à le replacer ensuite en position inversée. (fig.3).

PRECAUTIONS ELEMENTAIRES ET RANGEMENT

- ◆ Ne pas exposer l'objectif aux chocs, ni à des températures extrêmes, ou à l'humidité.

- ◆ Si l'objectif n'est pas utilisé pendant longtemps, choisir un endroit frais, sec et bien ventilé. Ne pas placer l'objectif près de la naphthaline ou des produits anti-mites afin de ne pas détériorer le revêtement multicouche des lentilles.

- ◆ Ne pas utiliser de dissolvant, d'essence ou autre matière organique pour le nettoyage de saletés ou d'empreintes de doigts sur les éléments optiques.

- ◆ Cet objectif n'est pas étanche. Si vous l'utilisez par temps de pluie ou près de l'eau, veillez à ne pas le mouiller. Les réparations du mécanisme interne, des éléments optiques et/ou des éléments électriques ne sont pas toujours possibles en cas de dommages.

- ◆ Des écarts soudains de température peuvent causer de la condensation ou de la buée peut apparaître sur la lentille frontale. Lorsque vous pénétrez dans un local chauffé en venant d'un extérieur froid, il est recommandé de placer l'objectif dans un étui jusqu'à ce que sa température avoisine celle du local.

CARACTERISTIQUES

Construction de l'objectif	6-10	Rapport de reproduction	1:7.4
Angle de champ (APS-C (1.5x))	28.5°	Diamètre de filtre	Ø55 mm
Minimum Aperture	F16	Dimension: diamètre x longueur	Ø66.5 x 57.5 mm
Ouverture minimale	F16	Poids	285 g
Distance minimale de mise au point	0.5 m		

- ◆ Dimensions et poids indiqués pour la monture L.

- ◆ Les verres utilisés dans cet objectif ne contiennent aucune matière nuisibles à l'environnement telles que le plomb et l'arsenic.

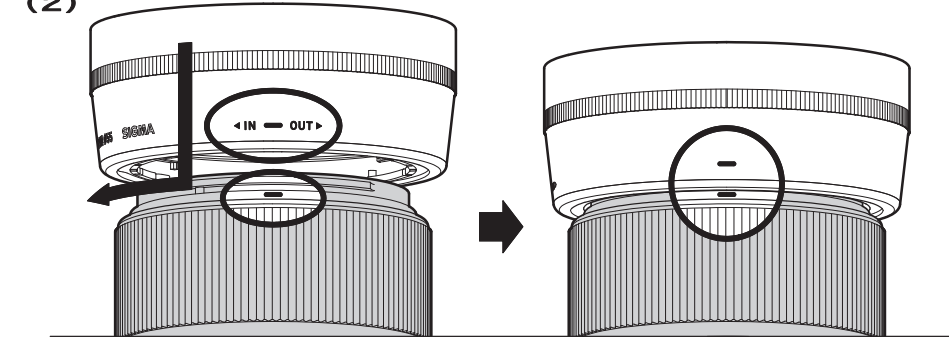

NEDERLANDS

Wij stellen het op prijs dat u een Sigma objectief heeft aangeschaft. Teneinde maximaal profijt en plezier van uw Sigma objectief te hebben, adviseren wij u deze gebruiksaanwijzing geheel door te lezen alvorens u het objectief gaat gebruiken.

▲ WAARSCHUWING!! : VEILIGHEIDS VOORZORGSMAATREGELEN

- ◆ Kijk niet door het objectief direct in de zon. Dit kan oogbeschadiging veroorzaken of gezichtsverlies.

- ◆ Laat het objectief nooit zonder lensdop achter in de zon, of het nu wel of niet is bevestigd op de camera. Hierdoor voorkomt u dat zonnestralen zich in het objectief kunnen bundelen waardoor brand zou kunnen ontstaan.

- ◆ De vorm van de vattng en haar omringende delen, zijn zeer complex. Wees bij gebruik voorzichtig om eventueel letsel te voorkomen.

BESCHRIJVING VAN DE ONDERDELEN (fig.1)

① Filterschroefdraad ③ Montura
② Scherpstelring ④ Zonnekap

VOORZICHTIGHEID

Zet de lenscompensaties op 'Automatisch' zodra deze via het cameramenu worden geregeld.

DC DN LENS

Dit objectief is ontwikkeld voor systeemcamera's met een APS-C sensor. Bij gebruik in combinatie met een systeemcamera met fullframe sensor, zal de beeldcirkel van het objectief niet het volledige vlak van de sensor bedekken. Mogelijk dient de camera in crop mode te worden gezet. Voor meer informatie over het gebruik van APS-C objectieven in combinatie met een fullframe systeemcamera, verwijzen wij naar de instructiehandleiding van de camera.

- ◆ In het geval de camera niet beschikt over een lenscompensatie functie kan het objectief geen lenscompensatie bieden.

VOOR MICRO FOUR THIRDS LENSVATTING

Dit objectief kan alleen gebruikt worden met het Micro Four Thirds™ Systeem en niet met het Four Thirds™ Systeem.

VOOR CANON RF MOUNT

Op compatibele camera's kan de scherpstelring worden aangepast, zodat deze als een control-ring functioneert. Raadpleeg de instructiehandleiding van uw camera voor meer informatie.

BEVESTIGING OP DE CAMERABODY

Raadpleeg de instructiehandleiding van uw camerabody voor meer informatie betreffende het bevestigen en verwijderen van het objectief.

- ◆ Er bevinden zich diverse elektronische contacten op de vattng van het objectief, spring hier zorgvuldig mee om. Krassen of vuil kunnen storingen of beschadigingen veroorzaken.

SIGMA

56mm F1.4 DC DN

Contemporary 0 1 8

BRUGSANVISNING
RYKBOJODCTBO ΠO EKΠΛAΨATIAЦИИ
用户手册
MANUAL DE INSTRUÇÕES
用户手册
التعليمات
사용자 설명서

DANSK

Tak fordi De har købt et Sigma objektiv. For at få den maksimale ydeevne og glæde af Deres Sigma objektiv, anbefaler vi, at De læser denne brugervejledning grundigt inden objektivet bruges.

⚠ ADVARSEL! :SIKKERHEDS FORANSTALTNING

- Kig aldrig direkte mod solen, gennem objektivet. Gør man det er der stor fare for øjenskader, der kan føre til, at man mister synet.
- Uanset om objektivet er monteret på kameraet eller ikke, bør det aldrig efterlades i sollys uden at objektivdækklet er monteret. Hvis dækklet ikke er monteret, kan lys fra solstråler der passerer objektivet, samles på samme måde som i et brændglas og derved forårsage brandfare.
- Formen af bajonetfatingen og de omkringliggende dele er meget komplekse. Vær forsigtig, når du håndterer dem, så du ikke kommer til skade.

BESKRIVELSE AF DELENE (fig.1)

- ① Filterindskrningsgeveind
- ③ Bajonetfating
- ② Fokusering
- ④ Modlysblænde

FORSIGTIGHED

På kameraer, hvor objektivets aberrationskorrektion styres med 'ON' eller 'OFF' i kameramenuen, skal du indstille alle aberrations-korrektionsfunktioner til 'ON' (AUTO).

DC DN OBJEKTIV

Dette objektiv er designet til spejlløse kameraer udstyret med en APS-C-billedsensor. Det kan også bruges på spejlfri kameraer i fuldskærm, men vær opmærksom på, at lensens billedrækkI ikke dækker hele sensoren, så kameraet skal muligvis skiftes til brugsindstilling. For mere information om fastgørelse af et APS-C-objektiv til et spejlfri kamera i fuldformat henvises til brugsanvisningen til det kamera, du bruger.

- Hvis kameraet ikke har indbygget mulighed for objektiv kompensasjon, så er denne funktion ikke tilgængelig med objektivet.

TIL MICRO FOUR THIRDS MONTERING

Dette objektiv kan anvendes på kameraer med Micro Four Thirds™ objektiv monteringsystem.

TIL CANON RF MOUNT

På kompatibte kameraer kan fokuseringen skiftes til at fungere som kontrolring. Se brugervejledningen til dit kamera for yderligere detaljer.

MONTERING PÅ KAMERAHUSET

Referer venligst til kameraets instruktionsmanual for information om hvordan objektivet på – og afmonteres kamerhuset.

- På overfladen af objektivatfatingen, sidder der nogle elektriske kontakter. Vær ekstra forsigtig med håndteringen, da ridser eller smuds på disse kan afstedkomme fejl/funktion eller skade.

FOKUSERING

For at arbejde med autofokus, indstil kameraet til autofokus. Hvis du ønsker at fokusere manuelt, indstil kameraet til manuel fokus. Du kan justere fokuseringen ved at dreje fokuseringen.

- Se venligst i kamerarets brugsanvisning hvordan kameraets fokusfunktion vælges.

MODLYSBLÆNDE

Til objektivet medfølger en modlysblænde med bajonetfating. Modlysblænden modvirker generende refleksker, 'spøgeliseskilder', og andre uønskede forstyrrelser ved optagelser i modlys. Ved påmonteringen, vær du sikker på at modlysblænden er drejet så den sidder helt fast (fig.2).

- For at opbevare objektivet og modlysblænden i etuet, afmonteres modlysblænden hvorefter den monteres omvendt (fig.3).

GRUNDLÆGGENDE VEDLIGEHOLDELSE OG OPBEVARENING

- Undgå hårde støt, samt at udsætte objektivet for meget høje eller lave temperaturer.

Hvis De skal opbevare objektivet uden at bruge det i længere tid, vælg da et kølligt og tørt sted. For at undgå at ødelægge antirefleksbehandlingen på linseoverfladerne, bør det holdes borte fra melkugler og anden kemisk påvirkning.

Benyt ALDRIG fortynder, benzin eller andre organiske opløsningsmidler, til at fjerne fingeraftryk eller snavs fra linseoverflader. Rengør kun ved at bruge en blød objektivklud eller linsepapir.

- Dette objektiv er ikke vandtæt. Ved brug i regnvejr, ved vandet og lignende, sørg da for at holde det tørt. Det vil ofte være nødvendigt at rengøre linseelementer og elektroniske komponenter efter brug ved hjælp af et specielt rengøringsmiddel.

- Pludselige temperaturudsving kan forårsage, at kondens eller dråber opstår på objektivets overflade. Når det er koldt ude, og man træder ind i et varmt rum anbefales det at behandle objektivet i tasken, indtil objektivets og rummets temperatur nærmer sig hinanden.

TEKNISKE SPECIFIKATIONER

Antal linseelementer	6-10		
Synsvinkel (APS-C (1.5x))	28.5°		
Mindeste blændeåbning	F16		
Nærgrense	0.5 m		
Maximal forstøringsgrad	1.7.4		
Filtergevind	Ø55 mm		
Dimensioner (maksimal diameter x længde)	Ø66.5 x 57.5 mm		
Vægt	285g		

- Dimensioner og vægt indbefatter L-Mount.
- Glasset anvendt i dette objektiv indeholder ikke miljøskadelig bly og arsen.

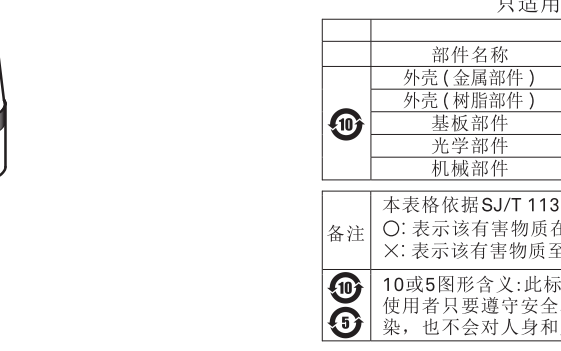
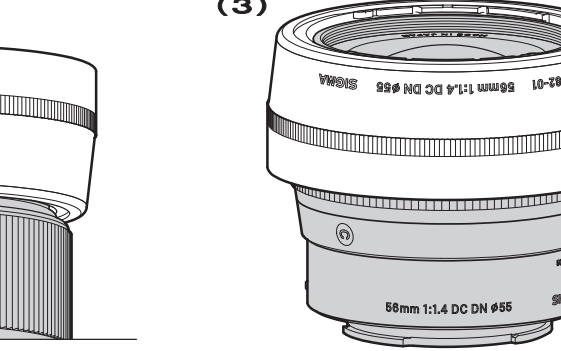
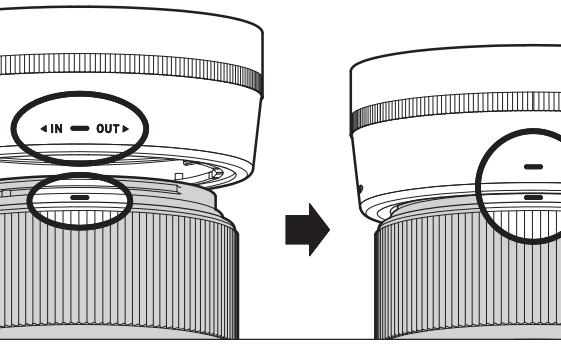
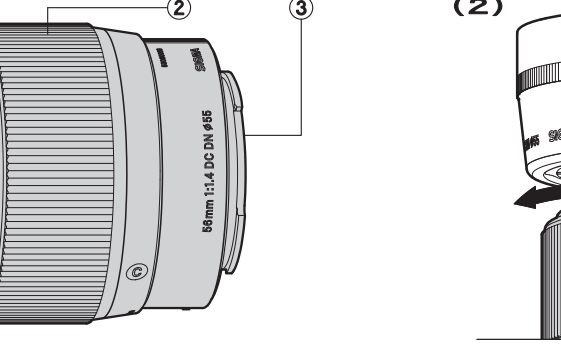
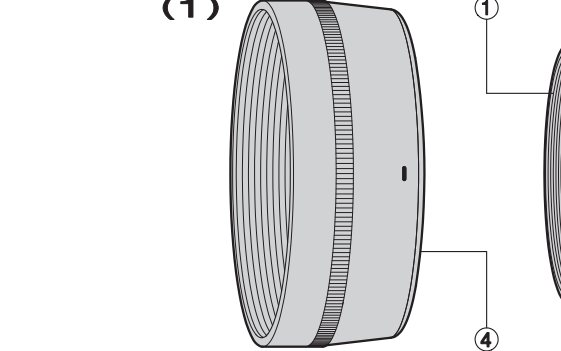

简体中文

非常感谢您选用适马镜头。为了充分发挥适马镜头的优良性能，让您尽享摄影的乐趣，使用前请先仔细阅读此使用说明书，阅读完毕后，请妥善保管说明书，以备日后参考。此使用说明书为各品牌相机通用版本，与特定品牌相机有关联的功能说明，请同时参阅该相机的使用说明书。

⚠ 警告!!：安全防护措施

- 不可用鏡頭直接觀看太陽，否則，眼睛將受傷害，或有損視力。

- 鏡頭不管理接在機身上或分開置放，在陽光下不必覆蓋上鏡頭蓋，此乃防範鏡頭轉變為聚光鏡功能，使陽光聚焦而產生火警危險。
- 单独放置镜头或镜头与相机组合放置时，请盖上镜头前盖。否则存在聚光，导致火灾的可能性。

- 卡口的形状及其周围的部分非常复杂。请小心处理，避免造成伤害。

BESKRIVELSE AF DELENE (fig.1)

- ① 濾鏡螺絲紋
- ③ Bajonetfating
- ② Fokusering
- ④ Modlysblænde

FORSIGTIGHED

På kameraer, hvor objektivets aberrationskorrektion styres med 'ON' eller 'OFF' i kameramenuen, skal du indstille alle aberrations-korrektionsfunktioner til 'ON' (AUTO).

DC DN OBJEKTIV

此类型镜头是为为表有 APS-C 尺寸图像传感器的无反相机设计的。它 也可以配合全幅无反相机使用，但该镜头成像圈不能完全覆盖整个感测器， 因此使用时请在机身侧切换成裁切模式。更多关于 APS-C 格式鏡頭安裝到全畫幅無反相機的具体信息，请参见该相机的使用说明书。

- 为搭载镜头补正功能的相机，无法对镜头进行补正。

关于 MICRO 4/3 卡口

该镜头仅限使用 MICRO 4/3 (Micro Four Thirds™ System) 系列相机。

关于佳能 RF 卡口

在兼容的相机上，对焦点可以切换作控制环。详情请参阅相机的使用说明书。

安装镜头

镜头的装卸方法，请参考您所使用相机的使用说明书。

- 卡口 (图 1 中的③)有电子触点。如果划伤或污垢，请小心，否则可能会导致故障或故障。

对焦

自动对焦拍摄时，可将相机的模式设置为自动对焦模式。如需手动对焦拍摄，可将相机模式设置为手动对焦，并转动须托对焦点即可。

- 相机机身的对焦模式的更改和设定，请参照相机使用说明书。

遮光罩

随镜附送的遮光罩，可以有效阻挡影响画面的有害光线。使用时，请确保遮光罩以顺时针方向正确安装并锁紧 (图 2)。

- 遮光罩可以反装，便于携带或存放 (图 3)。

保存、使用中的注意点

- 由于潮湿的关系可能导致发霉或生锈。长期不用的时候，请与干燥剂一起放置在密闭性好的容器内保管。请勿放置在有樟脑丸、防虫剂等的地方。

- 请勿直接接触镜片表面。灰尘或污垢可以用吹灰球或镜头刷轻轻除去。指纹等，可以使用市面内销售的镜头清洁剂和镜头纸轻轻擦拭。汽油、稀釋液(香蕉水)等有机溶剂切勿使用。
- 该镜头非防水结构。雨天或近水源的地方使用时，请勿弄湿。若镜头内部进水，存在引起较大故障，导致无法操作的可能性。

- 环境温度突变时，镜头内部可能产生水蒸汽结露现象。从寒冷室外进入温暖屋内时，请放置在镜头包或者封口塑料袋中，直至镜头温度与环境温度相近时再取出。

规格

镜头结构	6-10	最大放大倍数	1:7.4
视角 (APS-C (1.5x))	28.5°	濾鏡口径	Ø55 mm
最近光圈	F16	尺寸	Ø66.5 x 57.5 mm
最大光圈	F16	(最大直径 x 长度)	57.5 mm
最近对焦距离	0.5 m	重量	285g

- 尺寸和重量包含 L 卡口。

- 镜头所使用之玻璃材料，绝无有害环境之铅及砷等物。

制造商：株式会社适马 / SIGMA CORPORATION
日本神奈川县川崎市麻生区栗木 2-8-15 号
进口商：适马贸易 (上海)有限公司
上海市长宁区番禺路 222 弄 35 号 3 楼 (民生新所 16 幢)102 室
购者包裹请填写 202 室
售后服务: 400-852-8080 代表 :021-6233-1086
或登录中国官方网站 www.sigma-photo.com.cn

- 尺寸和重量包括 L 接環。
- 鏡頭所使用之玻璃材料，絕無有害環境之鉛及砷等物。

繁體中文

多謝您選用適馬鏡頭。為了充分發揮適馬鏡頭的優良性能，讓您盡享攝影之樂，使用前請先仔細閱讀本使用說明書。

⚠ 警告!!：安全防护措施

- 不可用鏡頭直接觀看太陽，否則，眼睛將受傷害，或有損視力。

- 鏡頭不管理接在機身上或分開置放，在陽光下不必覆蓋上鏡頭蓋，此乃防範鏡頭轉變為聚光鏡功能，使陽光聚焦而產生火警危險。
- 单独放置镜头或镜头与相机组合放置时，请盖上镜头前盖。否则存在聚光，导致火灾的可能性。

- 卡口的形状及其周围的部分非常复杂。请小心操作，以免受傷。

部件說明 (圖 1)

- ① 濾鏡螺絲紋
- ② 對焦環
- ③ 接環
- ④ 遮光罩

注意

所有相機內的鏡頭像差修正均以相機菜單中使用“開啟”或“關閉”來控制，請將所有像差修正功能設定為“開啟”(自動)。

DC DN 鏡頭

這鏡頭專為設置 APS-C 格式影像感測體的無反相機而設，同時可用於全畫幅無反相機，但需注意鏡頭的成像圈並不能覆蓋整個感測體， 因此相機需切換為裁切模式。有關將 APS-C 格式鏡頭安裝到全畫幅無反相機的更多資訊，請參閱所使用相機的說明書。

- 为搭载镜头不能結合鏡頭補償功能，則鏡頭不能提供失真補償。

MICRO 4/3 接環專用

此鏡頭適用於 MICRO 4/3 (Micro Four Thirds™ System) 系列相機。

適用於佳能 RF 接環

在相容的相機上，對焦環可以切換為控制環。請參閱相機的使用說明書以了解更多詳情。

安裝鏡頭

有關如何安裝到相機或從相機上拆下的詳細資料，請參閱相機使用說明書。

- 請小心處理鏡頭接環表面上的電子觸點，划痕或污垢可能會造成故障或損壞。

對焦

將相機設定為自動對焦模式便可操作自動對焦功能。若閣下欲手動對焦，將相機設定為手動對焦模式，便可轉動對焦環調較焦點。

- 相機對焦模式的更改及設定詳情，請參閱相機操作手冊。

遮光罩

隨鏡附送一個插放式遮光罩，作用是防止主體背後光源產生的耀光鬼影。使用時，必須確保遮光罩已經完全鎖緊 (圖 2)。

- 遮光罩可反向安裝以便存放 (圖 3)。

保養及存放

- 應避免撞擊或直接置放在陰熱、極冷或潮濕的環境下。
- 如果要長期存放，宜選擇遠離涼爽及通風良好的地方。為保護鏡頭的加膜層，宜遠離防蟲丸或防蟲丸發出氣體的方。

- 鏡片上的污垢或指紋可用柔軟微濕的鏡頭布或鏡頭紙清潔，惟切勿用溶劑、苯或其他有機清潔劑。

- 本鏡頭並不防水，下雨或接近水源時使用特別小心，切勿弄濕。倘若內部分機件、鏡片及電子零件因受濕弄壞，大都無法修理。

● 環境溫度變化可能會令鏡頭表面凝結霧氣或水點，因此在天氣寒凍時進入暖和的室內環境，最好將鏡頭放在鏡頭袋內，直至鏡頭溫度接近室溫為止。

規格

鏡頭結構	6- 10		
視角 (APS-C (1.5x))	28.5°		
最近光圈	F16		
最近對焦距離	0.5 m		
最大放大倍率	1.7.4		
濾鏡口径	Ø55 mm		
尺寸 (最大直径 x 長度)	Ø66.5 x 57.5 mm		
重量	285g		

- 尺寸和重量包含 L 卡口。

規格
鏡頭結構
6- 10
視角 (APS-C (1.5x))
28.5°
最近光圈
F16
最近對焦距離
0.5 m
最大放大倍率
1.7.4
濾鏡口径
Ø55 mm
尺寸 (最大直径 x 長度)
Ø66.5 x 57.5 mm
重量
285g

한국어

시그마 렌즈를 구입해주셔서 대단히 감사합니다. 본 설명서를 읽으신 후, 렌즈의 기능, 조작 취급상의 주의점을 정확하게 이해하여 사용해 주시길 바랍니다. 또한 본 설명서는 각 카메라 마운트별 공용설명서로 되어 있으며 렌즈장목마다 사용하는 해당 카메라의 취급설명서와 함께 참고하시길 바랍니다.

⚠ 경고!!：안전상의 주의사항

- 렌즈를 통해 태양을 직접 보지 마십시오. 그렇게 할 경우 눈이 손상을 입거나 실명의 위험이 있습니다.

● 单独放置镜头或镜头与相机组合放置时，请盖上镜头前盖。否则存在聚光，导致火灾的可能性。

- 카메라에 렌즈를 장착한 것과는 관계없이, 렌즈 랩 없이 더운 아래에 두지 마십시오. 이것은 렌즈를 통해 태양광이 집중되어 화재의 원인이 되는 것을 방지하기 위해서입니다.
- 마운트와 그 주변부의 모양은 매우 복잡합니다. 다치지 않도록 취급에 주의해 주세요.

ОПИСАНИЕ ЭЛЕМЕНТОВ ОБЪЕКТИВА (рис.1)

- ① Посадочное место для фильтра
- ③ Байонет
- ② Фокусировочное кольцо
- ④ Бленда

각부의 명칭(그림 1)

- ① 필터소켓
- ② 포커스 링
- ③ 링마운트
- ④ 렌즈 후드

주의

카메라 메뉴에서 'ON' 또는 'OFF' 로 렌즈 수차 보정을 제어하는 카메라에서는 모든 수차 보정 기능을 'ON(AUTO)'으로 설정하세요.

DC DN 렌즈

이 렌즈는 APS-C 크기 이미지 센서가 장착된 미러리스 카메라용으로 설계되었습니다. 풀 프레임 미러리스 카메라에서도 사용할 수 있지만 렌즈의 이미지 서클이 전체 센서를 커버하지 않아 카메라를 작고 모드로 전환해야 할 수 있습니다. 풀 프레임 미러리스 카메라에 APS-C 크기 렌즈를 장착하는 방법에 대한 자세한 내용은 사용자 가이드 있는 카메라의 사용 설명서를 참조하세요.

- 렌즈 보정 기능을 지원하지 않는 카메라의 경우, 렌즈 왜곡 보정을 제공하지 않습니다.

MICRO 4/3 接環專用

此鏡頭適用於 MICRO 4/3 (Micro Four Thirds™ System) 系列相機。

適用於佳能 RF 接環

이 렌즈는 마이크로 포퍼드 마운트 시스템의 렌즈를 장착하는 카메라와 사용할 수 있습니다.

CANON RF 마운트용

환환되는 카메라에서는 초점 링을 제어 링으로 작동하도록 전환할 수 있습니다. 자세한 내용은 카메라의 사용 설명서를 참조하세요.

렌즈 장착방법

카메라에 탈 부착하는 방법은 사용 설명서를 확인하시기 바랍니다.

- 렌즈마운트 표면에 전기 접점이 있습니다. 스크래치 또는 먼지가 묻을 경우, 오작동 또는 제품 손상의 원인이 될 수 있으니 사용자 유의하시기 바랍니다.

초점

將相機設定為自動對焦模式便可操作自動對焦功能。

若閣下欲手動對焦，將相機設定為手動對焦模式，便可轉動對焦環調較焦點。

- 相機對焦模式的更改及設定詳情，請參閱相機操作手冊。

遮光罩

隨鏡附送一個插放式遮光罩，作用是防止主體背後光源產生的耀光鬼影。使用時，必須確保遮光罩已經完全鎖緊 (圖 2)。

- 遮光罩可反向安裝以便存放 (圖 3)。

렌즈 후드

렌즈 후드는 화살에 영향을 미치는 유해광선의 차단효과가 있습니다. 장착방법은 렌즈 선에서 렌즈 후드를 시계방향으로 돌려 고정될 때 까지 확실하게 장착합니다 (그림 2).

- 후대 시 렌즈 후드를 역방향으로 장착하여 시계방향을 돌려 고정하여 주십시오 (그림 3).

관리, 취급상의 주의

- 습기는 곰팡이 및 산화의 원인이 됩니다. 정기간 사용하지 않을 경우 건조제와 함께 밀봉가능한 용기에 넣어 보관하여 주십시오. 니프탈렌 등 방충제가 있는 곳에서 항상 보관하지 마아 주십시오.

● 렌즈 면을 직접 손으로 만지지 않아 주십시오. 먼지 및 오염시에는 에어블로어 및 렌즈클리너로 청소하여 주십시오.

● 렌즈 등은 시판하고 있는 렌즈클리너 액과 렌즈클리너 피어퍼로 가볍게 닦아 주십시오. 다른 유기용제로는 절대 렌즈청소를 금합니다.

- 이 렌즈는 빙수조가 아니므로 우천 및 물가 주위에서 사용 시 물기에 젖지 않도록 주의 바랍니다.

- 급격한 온도 변화에 의해 렌즈 내부에 응결물이 발생하므로 기온이 낮아질 때 따뜻한 실내로 이동 시에는 렌즈 및 비닐봉투에 넣어 주위온도에 맞추어 사용하시기 바랍니다.

주요 사항

렌즈구성 (군-매)	6-10	최대촬영 배율	1:7.4
화각	28.5°	필터사이즈	Ø55mm
(APS-C (1.5x))		치수	Ø66.5x 57.5 mm
최소조리계	F16	(최대경 x 길이)	57.5 mm
최단촬영거리	0.5m	무게	285g

- 렌즈와 무게 포함 L 接環。

- 이 렌즈에 사용된 원자재는 환경적으로 유독한 납 이나 비소를 함유하고 있지 않습니다.

РУССКИЙ

Благодарим Вас за покупку объектива Sigma. Для получения максимальной оценки и удовлетворения от эксплуатации объектива, пожалуйста, прочтите эту инструкцию полностью до того как начнете пользоваться объективом.

⚠ ВНИМАНИЕ!!：МЕРЫ ПРЕДОСТОРОЖНОСТИ

- Не смотрите на солнце через объектив. Это может повредить глаза или лишить зрения.

● Независимо от того, установлен объектив на камеру или нет, не оставляйте его на солнце со снятыми крышками. Это может привести к концентрации линзами объектива солнечных лучей и возникновению пожара.

● Форма байонета и прилегающих к нему деталей очень сложна. Будьте осторожны при обращении с ними, чтобы не нанесли травму.
OPISANIE ELEMENTOV OBYEKTIWA (рис.1)

- ① Посадочное место для фильтра
- ③ Байонет
- ② Фокусировочное кольцо
- ④ Бленда

ВНИМАНИЕ

Пожалуйста, установите все функции коррекции aberrаций в режим 'ON' (AUTO) в соответствующем меню камеры (в случае, если такое меню есть).

DC DN ОБЪЕКТИВ

Объектив предназначен для работы с беззеркальными фотокамерами с сенсором размера APS-C. Также объектив можно установить на полнокадровые беззеркальные фотокамеры. В этом случае необходимо применить режим «кроп», т.к. поле кадра, создаваемое объективом, меньше размера сенсора. За дополнительной информацией по работе объектива с полнокадровыми беззеркальными камерами обратитесь к инструкции камеры.

- Если в камере отсутствует функция компенсации дисторсии, дисторсия объектива сохранится.

ДЛЯ БАЙОНЕТА MICRO FOUR THIRDS

Этот объектив может использоваться с камерами, имеющими байонет системы Micro Four Thirds™.

ДЛЯ БАЙОНЕТА CANON RF

На совместимых камерах кольцо фокусировки можно переключить на функцию кольца управления. Пожалуйста, обратитесь к руководству по эксплуатации вашей камеры для получения более подробной информации.

КРЕПЛЕНИЕ К КАМЕРЕ

Внимательно изучите в инструкции порядок установки объектива на камеру.

</